

# Hisense

life reimagined

## **MANUAL DE INSTRUÇÕES DO UTILIZADOR**

Antes de utilizar o aparelho, leia cuidadosamente este manual e guarde para futura consulta.

**PT**

**Português**

# Conteúdo

**Agradecemos a sua escolha pela Hisense. Para garantir que de desfruta em pleno do seu frigorífico, leia cuidadosamente as instruções facultadas. Contém informação importante sobre a instalação e o funcionamento. Mantenha este manual acessível para futura consulta.**

Segurança e informação de advertência .....	01
Instalar o seu novo aparelho .....	13
Descrição do aparelho .....	16
Controlos eletrónicos .....	17
Utilizar o seu aparelho .....	22
Inverter a porta .....	24
Limpeza e cuidado .....	28
Dicas e sugestões úteis .....	30
Resolução de problemas .....	31
Eliminação do aparelho .....	35

## Segurança e informação de advertência

Para garantir a sua segurança e a devida utilização, leia cuidadosamente este manual. Contém diretrizes e instruções de segurança importantes. Antes de instalar e de utilizar o aparelho, familiarize-se com o seu funcionamento e com as funcionalidades de segurança para evitar quaisquer percalços. Mantenha estas instruções acessíveis, e se o frigorífico mudar de proprietário ou de localização, certifique-se de que o novo proprietário recebe as instruções para a devida orientação sobre a utilização e segurança. O fabricante não se responsabiliza por quaisquer danos resultantes do não seguimento destas instruções.



### Segurança de Crianças e de Indivíduos Vulneráveis

#### **Em conformidade com a norma EN**

Este aparelho pode ser utilizado por crianças a partir dos 8 anos de idade e por pessoas com capacidades físicas, sensoriais ou mentais reduzidas, ou falta de experiência e conhecimento, desde que sejam supervisionadas ou instruídas acerca da utilização segura do dispositivo e desde que estejam conscientes dos riscos daí resultantes. As crianças não devem brincar com o aparelho. A limpeza e manutenção do utilizador não deve ser realizada por crianças sem supervisão.



## Segurança de Crianças e de Indivíduos Vulneráveis

### **Em conformidade com a norma IEC**

Este aparelho não se destina a ser utilizado por pessoas (incluindo crianças) com capacidades físicas, sensoriais ou mentais reduzidas, ou falta de experiência e conhecimento, exceto se forem supervisionadas ou instruídas acerca da utilização do aparelho por uma pessoa responsável pela sua segurança.

Guarde todos os materiais da embalagem afastados das crianças para evitar riscos de asfixia.

Quando elimina o aparelho, desligue da corrente, corte o cabo elétrico perto do aparelho, e remova a porta, para evitar perigos de choque elétrico ou de aprisionamento para crianças.

Quando troca um aparelho usado, certifique-se de que o trinco ou o fecho de mola, se existir, é inutilizado para evitar o aprisionamento acidental.

## Segurança geral

- **AVISO**

Este aparelho destina-se a habitações residenciais e ambientes semelhantes, como:

1. Áreas de copa em lojas, escritórios e outros ambientes de trabalho;
2. Quintas, hotéis, motéis e outros ambientes residenciais;
3. Alojamento e pequeno-almoço;
4. Aplicações de catering e de não retalho semelhantes.

- **AVISO**

Encher apenas com água potável.

- **AVISO**

Não guarde substâncias explosivas, como latas de aerossóis com propulsores inflamáveis, neste aparelho.

- **AVISO**

Se o cabo elétrico estiver danificado, deve ser substituído pelo fabricante, ou por uma pessoa qualificada para evitar perigos.

- **AVISO**

Mantenha as ventilações do aparelho desobstruídas para garantir o fluxo de ar adequado.

## Segurança geral

- **AVISO**

É proibido acelerar o processo de descongelar através de dispositivos mecânicos ou outros meios não recomendados pelo fabricante.

- **AVISO**

Não danifique o circuito refrigerante.

- **AVISO**

Não utilize aparelhos elétricos no interior do frigorífico exceto se aprovados pelo fabricante.

- **AVISO**

Os gases refrigerante e de isolamento são inflamáveis. Elimine o aparelho num centro autorizado. Evite expor a chamas.

- **AVISO**

Certifique-se de que o cabo elétrico não fica preso ou danificado quando posiciona o aparelho.

# Segurança e informação de advertência

## Segurança geral

### • AVISO

Evite utilizar tomadas portáteis múltiplas ou fontes de alimentação por trás do aparelho.

## Substituir as luzes de iluminação

### • AVISO

Não tente substituir as luzes de iluminação você mesmo. Se a luz LED se danificar, contacte a linha de apoio ao cliente para obter assistência. Isto aplica-se apenas aos frigoríficos equipados com luzes.

## Refrigerante

O aparelho contém isobuteno (R600a), um gás natural, amigo do ambiente, mas inflamável. Evite danificar o circuito de refrigerante durante o transporte e a instalação. O refrigerante (R600a) é inflamável.

## Segurança e informação de advertência

### Refrigerante

#### • AVISO

Os frigoríficos contêm refrigerante e gases no circuito de refrigerante. Esses materiais devem ser descartados de forma profissional, pois podem provocar ferimentos oculares ou ignição. Certifique-se de que a tubagem do circuito de refrigerante não se danifica antes da devida eliminação.



### AVISO Risco de incêndio/materiais inflamáveis

Se o circuito de refrigerante se danificar:

- Mantenha afastado de chamas vivas e de fontes de ignição.
- Certifique-se de que a área em redor do aparelho é bem-ventilada.

É perigoso modificar este produto de algum modo.

Os danos ao cabo elétrico podem resultar em curto-circuito, incêndio ou choque elétrico.





## Segurança elétrica

1. Não aumente o cabo elétrico.
2. Inspeção regularmente a ficha elétrica para verificar se existem danos. Uma ficha danificada pode sobreaquecer, representando um risco de incêndio.
3. A ficha elétrica principal deve estar sempre facilmente acessível.
4. Evite puxar pelo cabo de alimentação para desligar a ficha da tomada.
5. Se a tomada elétrica estiver solta, não a utilize para evitar o risco de choque elétrico ou de incêndio.
6. É proibido utilizar o aparelho sem a cobertura da iluminação interior.
7. Este frigorífico deve ser ligado apenas a uma fonte elétrica CA de uma fase de 220-240 V/50 Hz. Se as flutuações da tensão local excederem este limite, utilize um regulador de tensão CA de pelo menos 350 W por motivos de segurança. Ligue o frigorífico a uma tomada elétrica dedicada com um cabo de ligação a terra.

# Segurança e informação de advertência

## Uso diário

- Guardar gases ou líquidos inflamáveis no frigorífico pode provocar explosões.
- Evite utilizar aparelhos elétricos no interior do frigorífico, como máquinas de fazer gelado ou batedeiras.
- Quando desliga, puxe a ficha diretamente da tomada em vez de puxar pelo cabo.
- Evite colocar itens quentes perto das partes de plástico do aparelho.
- Este aparelho não se destina a instalação de encastrar.
- Não permita que produtos alimentares toquem diretamente na saída de ar na parede traseira.
- Siga as instruções do fabricante quanto ao armazenamento de alimentos congelados previamente embalados.
- Siga as recomendações de armazenamento do fabricante conforme especificado neste manual.
- Não congele bebidas gaseificadas ou com gás, pois podem explodir e danificar o frigorífico.

## Segurança e informação de advertência

- Consumir alimentos congelados diretamente do congelador pode provocar queimaduras pelo frio.
- Não coloque o aparelho exposto à luz solar direta.
- Mantenha o aparelho afastado de chamas vivas para evitar perigos de incêndio.
- Este aparelho está concebido para guardar alimentos e bebidas num ambiente doméstico, conforme detalhado neste manual de instruções. O aparelho é pesado. Tenha cuidado quando o move.
- Não toque nem remova itens do congelador com as mãos molhadas para evitar danos à pele.
- Nunca se coloque de pé ou se incline na base, nas gavetas ou nas portas do frigorífico.

## Segurança e informação de advertência

- Uma vez descongelados, os alimentos congelados não devem voltar a ser congelados.
- Comer gelo diretamente do congelador pode provocar queimaduras pelo frio na boca ou nos lábios.
- Para evitar ferimentos ou danos ao aparelho, evite sobrecarregar as prateleiras da porta e as gavetas de frescura.
- Instale um sensor de temperatura externo para ajudar a regular mais eficazmente a temperatura do aparelho.
- O módulo Wi-Fi situa-se na caixa de controlo, no topo. Para evitar interferência do sinal, evite colocar objetos de metal de grandes dimensões nem recipientes com líquidos próximos do módulo.
- Evite deixar a porta aberta durante períodos prolongados. Isso pode aumentar significativamente a temperatura no interior do aparelho.
- Limpe frequentemente as superfícies e os sistemas de drenagem que estão em contacto com os alimentos.
- Guarde carne ou peixe crus em recipientes adequados, para evitar o contacto com não pingar para cima de outros alimentos.
- Caso não utilize durante longos períodos, desligue o aparelho, descongele, limpe, seque e deixe a porta aberta, para evitar o bolor.

# Segurança e informação de advertência

## **Cuidado! Cuidado e limpeza**

- Desligue o aparelho da fonte de alimentação antes de limpar ou de realizar manutenção.
- Não limpe o aparelho com objetos de metal, limpeza a vapor, óleos etéreos, solventes orgânicos ou produtos de limpeza abrasivos.
- Não utilize objetos afiados para descongelar o compartimento do congelador. Em vez disso, utilize um raspador de plástico.

## **Instruções de Instalação Importantes**

- Siga cuidadosamente todas as instruções de ligação elétrica facultadas. Inspeccione o aparelho quanto a quaisquer danos depois de desembalar.
- Não utilize o aparelho se apresentar danos. Informe imediatamente o vendedor sobre qualquer dano e guarde a embalagem.
- Aguarde pelo menos quatro horas antes de ligar o aparelho para garantir o retorno do refrigerante ao compressor.
- Garanta a circulação adequada de ar em redor do aparelho para evitar o sobreaquecimento. Siga as orientações de instalação para a devida ventilação.

## Segurança e informação de advertência

- Não posicione a traseira do aparelho demasiado próxima de uma parede, garantindo que não toca nem se aproxima demasiado de partes quentes (como o compressor), para reduzir o risco de incêndio.
- Não coloque o aparelho perto de radiadores ou de fogões.
- Certifique-se de que a ficha elétrica permanece acessível após a instalação.
- Banda(s) de frequência de transmissão e potência de transmissão máxima permitida na(s) banda(s) da frequência de funcionamento: 2400-2483,5 MHz, inferior a ou igual a 20 dbm.
- Mantenha uma distância mínima de 20 cm entre o radiador do aparelho e o seu corpo.

### Reparação

- A reparação elétrica só deve ser efetuada por um electricista qualificado.
- Apenas os Centros de reparação autorizados devem reparar este produto, ao utilizarem peças de substituição originais.
  1. Se o aparelho for Frost Free (Sem formação de gelo).
  2. Se o aparelho contiver compartimento de congelador.



#### Nota

As crianças com idades entre os 3 e 8 anos só devem carregar ou descarregar o frigorífico sob supervisão.  
(Aplicável apenas na região da UE.)

# Instalar o seu novo aparelho

Antes de começar a utilizar o seu aparelho, apresentamos algumas sugestões importantes que deve ter em conta.



## Ventilação do aparelho

A boa ventilação em torno do seu aparelho não só aumenta a eficiência de arrefecimento, mas também conserva energia. Certifique-se de que existe um espaço amplo em redor do aparelho para o calor escapar.

### Sugestão:

Para instalações não encastradas: Deixe 50-70 mm de espaço na traseira, pelo menos 100 mm no topo e 100 mm de cada lado. Garanta que existe espaço suficiente na frente para as portas abrirem num ângulo de 105°. Consulte os diagramas abaixo.

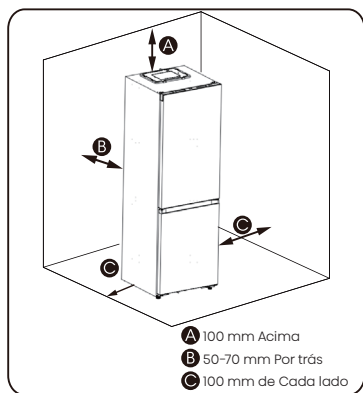

No estado não encastrado

Topo: Reserve um espaço superior a 5 mm

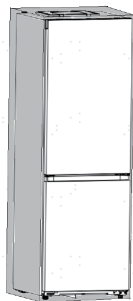

Lado esquerdo:  
Reserve um espaço superior a 2,5 mm

Lado direito:  
Reserve um espaço superior a 2,5 mm

Dimensões (mm) : 595\*600\*1856

No estado encastrado

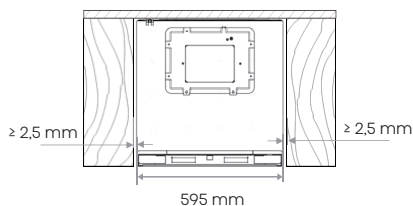

Considere o espaço da porta e o espaço total necessário para abrir a porta por completo.

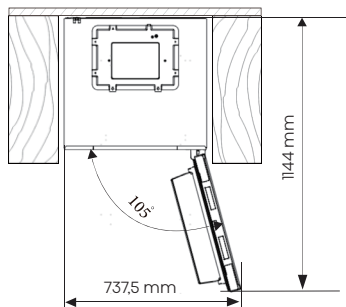

O espaço total necessário para o frigorífico abrir a porta por completo no estado encastrado



## Nota

No estado encastrado, o consumo de energia irá aumentar significativamente.

# Instalar o seu novo aparelho

Informação relevante (mm)

W	WI	D	DI
595	142,5	600	1156

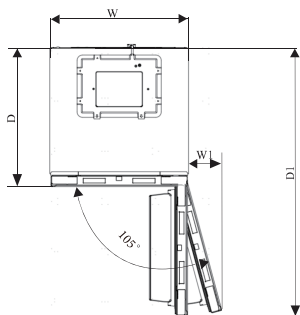

O aparelho tem um funcionamento eficiente nas classes climáticas de SN a ST. O desempenho pode diminuir se for deixado fora do intervalo de temperatura especificado durante períodos prolongados.

Classe climática	Temperatura ambiente
SN	+10°C a +32°C
N	+16°C a +32°C
ST	+16°C a +38°C
T	+16°C a +43°C

Posicione o aparelho num espaço seco, sombreado, afastado da luz solar direta e de fontes de calor para evitar danos.

## Nivelar

- Ajuste os pés inferiores com uma chave adequada para nivelar devidamente e para circulação de ar.
- Para permitir que as portas se fechem sozinhas, incline a parte superior para atrás cerca de 15 mm ou 0,5° ao ajustar os pés.
- Eleve os pés antes de mover o aparelho para permitir que se mova livremente. Volte a nivelar o aparelho depois de reposicionar.

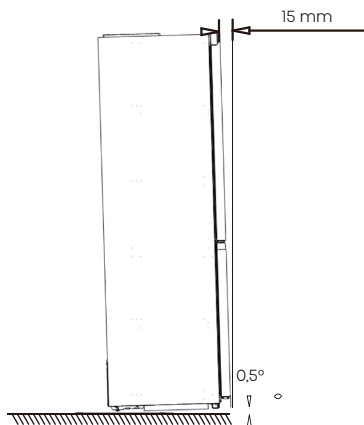



# Instalar o seu novo aparelho

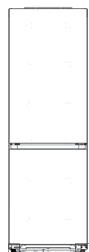
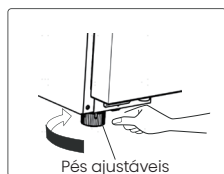

Pés ajustáveis



## Aviso

- Instale o frigorífico numa superfície nivelada e dura que esteja nivelada com o chão circundante e que seja resistente o suficiente para suportar um frigorífico totalmente carregado.
- Utilize as rodas somente para mover o frigorífico para a frente ou para trás. Os movimentos laterais podem danificar tanto o chão como as rodas.

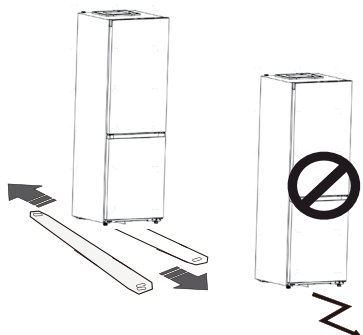

# Descrição do aparelho

## Visão geral do aparelho

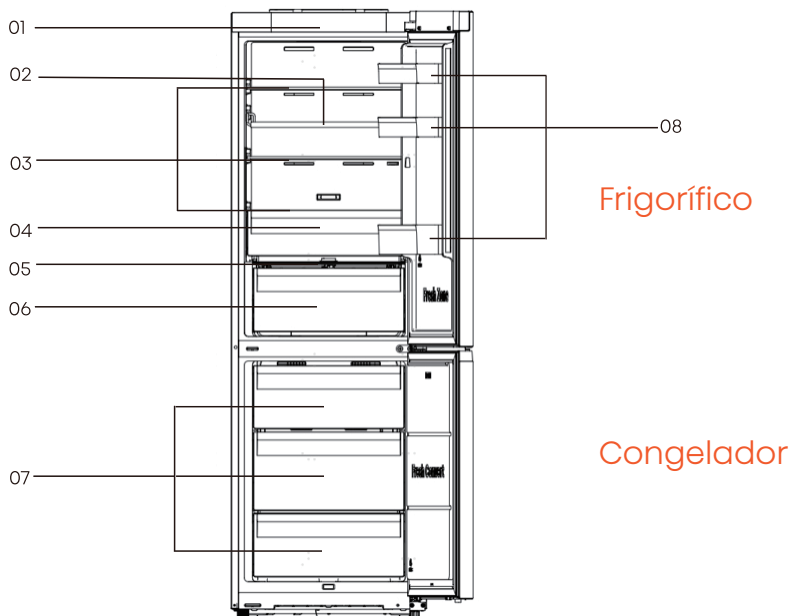

1. Controlo eletrónico
2. Prateleira para vinho flexível
3. Prateleiras de arrumação
4. Gaveta para frescos
5. Cobertura da gaveta para vegetais
6. Gaveta para vegetais
7. Gavetas do congelador
8. Prateleira da porta

### Nota

O seu frigorífico pode ter ligeiras diferenças deste manual devido ao contínuo desenvolvimento do produto. Contudo, as suas funções e instruções de utilização permanecem as mesmas.

Para uma eficiência energética ideal, volte a instalar todos os componentes conforme ilustrado acima.

# Controlos eletrónicos

Pode aceder a todas as funções e definições através do painel de controlo situado no topo, no interior do frigorífico. O painel de visualização simplifica os ajustes de funcionalidades, tornando-o fácil de utilizar.

## Controlos do visor

Siga estas orientações de funcionamento para utilizar as várias funções e definições no painel de controlo do seu aparelho. Depois de ligar pela primeira vez, os ícones do painel e visualização acendem-se. Se não premir quaisquer botões e as portas permanecerem fechadas, a luz de fundo desliga-se após um minuto.



Controlo eletrónico (situado no topo do aparelho)

## 1. Interruptor

Para parar de utilizar, mantenha premido o botão "Interruptor" durante 3 segundos para desligar o aparelho. Mantenha premido o botão "Interruptor" durante 3 segundos para alternar o modo standby.

O visor mostra "--" no modo standby.

## IMPORTANTE!

Evite guardar alimentos no frigorífico quando estiver desligado durante períodos prolongados. Desligue se não for utilizar durante um longo período.

### ! NOTA

A função do frigorífico para no modo standby.

## 2. Eco

Prima o botão "Eco"  para ligar a função de economia de energia, e o ícone  acender-se-á. Esta definição ajusta automaticamente a temperatura do frigorífico para 6°C e do congelador para -17°C.



Para sair do modo Eco, prima o botão "Temp"  ou "Eco" , que volta a colocar o frigorífico na sua definição de temperatura anterior.

## 3. Super fresco

Esta funcionalidade mantém a temperatura definida do frigorífico durante uma utilização elevada, grandes cargas de mercearias, ou em condições mais quentes.

# Controlos eletrónicos

A funcionalidade Super fresco baixa a temperatura no compartimento do frigorífico.

1. Prima o botão "Super fresco"  para ativar esta função. O ícone "  " acender-se-á e o indicador de temperatura do frigorífico irá exibir 2°C.

2. Esta funcionalidade desliga-se automaticamente ao fim de 6 horas.

3. Para desligar manualmente a funcionalidade Super fresco, prima o botão "Super fresco"  ou o botão esquerdo "Temp" , que devolve o frigorífico à sua definição de temperatura anterior.

## 4. Temperatura do compartimento do frigorífico

 Prima repetidamente o botão esquerdo "Temp"  para alternar entre as definições de temperatura de 8°C até 2°C.

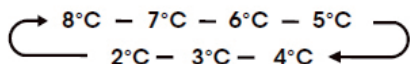

### ! NOTA

Cada vez que prime reduz a definição da temperatura em 1°C.

## 5. Temperatura do compartimento do congelador

 Prima repetidamente o botão direito "Temp"  para alternar entre as definições de temperatura de -14°C até -24°C.

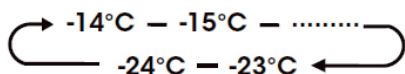

### ! NOTA

Cada vez que prime reduz a definição da temperatura em 1°C.

## Definir as temperaturas dos compartimentos

Definir uma temperatura configura uma média para todo o compartimento, com as temperaturas reais a variar com base na quantidade de alimentos, a colocação e temperatura ambiente da divisão.



### Definições da temperatura recomendada

Compartimento do frigorífico: 4°C



Compartimento do congelador: -18°C

## 6. Super congelar

 Esta funcionalidade baixa rapidamente a temperatura do congelador para congelar mais depressa os alimentos, preservando a frescura, as vitaminas e a nutrição durante mais tempo.

1. Prima o botão "Super congelar"  para ativar esta função. O ícone "  " acender-se-á e a temperatura do congelador será definida para -28°C.

2. Esta funcionalidade desliga-se automaticamente ao fim de 52 horas.

3. Para desligar manualmente a funcionalidade Super congelar, prima o botão "Super congelar"  ou o botão direito "Temp" , que devolve o congelador à sua definição de temperatura anterior.

# Controlos eletrónicos



## NOTA

Evite utilizar a funcionalidade Super congelar com bebidas engarrafadas ou enlatadas (especialmente bebidas gaseificadas) dentro do congelador. Podem rebentar!

## 7. Alarme





Alarm

### Alarme de temperatura elevada:

Se a temperatura interior ficar demasiado alta, irá tocar um alarme, indicado por um ícone  iluminado.

No modo não-standby, a temperatura no interior do aparelho é detetada após 24 horas de ser ligado. Se a temperatura permanecer elevada durante 4 horas, o alarme será acionado.

### Silenciar o alarme:

Prima o botão Alarme para silenciar o som. O ícone  permanece aceso até a temperatura cair abaixo do limite do alarme. Um ícone  apagado indica o fim do alarme de temperatura elevada.

Se o alarme não for silenciado, irá tocar 3 vezes por minuto, com o ícone de alarme a permanecer aceso. O alarme para após 10 minutos.

### Alarme de porta aberta:

Deixar a porta aberta durante mais de 1 minuto aciona este alarme. Irá apitar 5 vezes no primeiro e segundo minutos, e apita apenas um vez a partir do terceiro minuto. O alarme para após 10 minutos.

Pode premir qualquer botão para silenciar o alarme antes. Feche a porta para remover por completo o alarme.

### Modo Demo

O modo Demo, de demonstração, está concebido para exibição em loja, evitando que o frigorífico arrefeça. Para ativar o modo Demo, mantenha premido os botões "Interruptor" e "Wi-Fi" em simultâneo durante 3 segundos até ouvir três apitos. O visor irá indicar "OF" para mostrar que o modo de demonstração está ativo.

O visor mostra "OF" se não for premido nenhum botão durante 10 segundos; caso contrário, mostra a definição da temperatura atual.

Para sair do modo de demonstração, mantenha premido os botões "Interruptor" e "Wi-Fi" em simultâneo durante 3 segundos até ouvir três apitos.

# Controlos eletrónicos

## 8. Wi-Fi

### **Ligar o seu frigorífico a Wi-Fi** App ConnectLife

ConnectLife é uma smart App que lhe permite comunicar com os seus aparelhos inteligentes através de um smartphone ou tablet.

#### **Instalação**

1. Abra a Apple App Store (iOS) ou a Google Play Store (Android) no seu smartphone.
2. Procure por "ConnectLife". Procure a app com o seguinte ícone:



3. Transfira e instale a app ConnectLife disponibilizada por ConnectLife, LLC. Como alternativa, digitalize o código QR com o seu smartphone ou tablet para instalar a app ConnectLife.



### **NOTA**

- A força do sinal Wi-Fi pode ser afetada pela distância entre o seu aparelho e o router Wi-Fi. Se estiverem demasiado afastados, o emparelhamento pode falhar ou demorar mais tempo.
- O aparelho suporta apenas redes Wi-Fi de 2,4 GHz. O SSID da rede Wi-Fi deve estar visível.
- O desempenho da sua rede pode ser influenciado pelo ambiente sem fios, incluindo outros aparelhos ligados.
- Fatores externos, como o seu ambiente de rede doméstica ou fornecedor do serviço de Internet podem provocar interrupções na ligação Wi-Fi dos seus aparelhos.

# Controlos eletrónicos

## Ligar o seu frigorífico

Depois de instalar ConnectLife, inicie sessão ou crie uma conta, e:

1. Certifique-se de que o aparelho está ligado e que o painel de visualização está iluminado. Está pronto quando o painel de acende.



2. Mantenha premido o botão Wi-Fi durante 3 segundos até ouvir um apito. A luz Wi-Fi  permanece acesa durante alguns segundos e começa então a piscar.

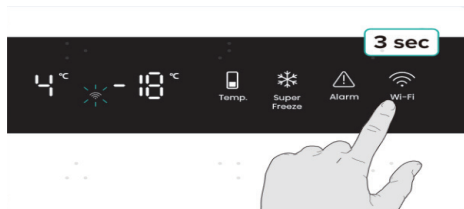

3. Com Bluetooth ativado no seu aparelho, abra a app ConnectLife. Aguarde a janela pop-up a indicar que foi detetado um novo aparelho. Toque no botão na janela pop-up e siga as instruções para prosseguir.

4. Se não surgir nenhuma janela pop-up, toque manualmente em "Adicionar dispositivos" ou "+" na app.

5. Escolha "Frigorífico" a partir da lista de dispositivos.

6. Siga as instruções na app para ligar o seu frigorífico. Assim que terminar, o frigorífico será exibido no seu ecrã.

## NOTA

- O aparelho permanece no modo emparelhar durante o máximo de 5 minutos.
- Para redefinir as definições de rede, mantenha premido o botão Wi-Fi durante 6 segundos. Irá ouvir dois apitos assim que o aparelho for redefinido.
- Depois de redefinir, o aparelho irá automaticamente entrar no modo de emparelhar.
- Uma luz Wi-Fi fixa indica uma ligação à rede com êxito.

# Utilizar o seu aparelho

O seu aparelho é entregue com os acessórios descritos na secção "Descrição do aparelho". Siga essas instruções para saber a forma correta de utilizar os acessórios. Recomendamos que leia cuidadosamente antes de utilizar o aparelho.

## Prateleira da porta

- É adequada para guardar ovos, líquidos enlatados, bebidas engarrafadas e alimentos embalados, etc. Evite sobrecarregar as prateleiras com artigos pesados.
- As prateleiras da porta podem ser ajustadas para várias alturas para se adaptarem às suas necessidades de arrumação. Remova os artigos da prateleira antes de ajustar a sua posição.

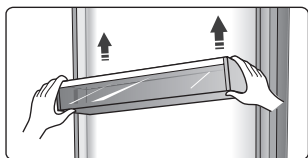

- Todas as prateleiras da porta são removíveis para facilidade de limpeza.

## Prateleiras de arrumação

- As prateleiras de arrumação são removíveis para facilidade de limpeza.

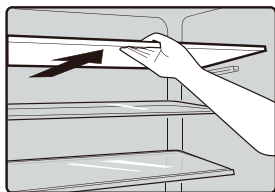

## Prateleira para vinho flexível

- Concebida para guardar garrafas, é removível para limpar.

**Nota:** Evite colocar as garrafas diretamente em frente das ventilações de ar no canal de vento para evitar congelar.

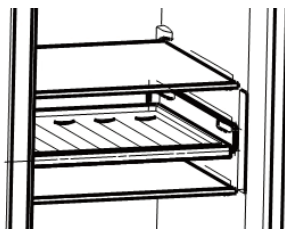

## Caixa de frescos a 0°C

- Esta gaveta oferece uma temperatura mais fresca para guardar alimentos perecíveis, como peixe e carne. Pode ajustar a temperatura com a barra deslizante: ao mover para a extremidade esquerda iguala a temperatura da gaveta com o restante frigorífico, ao passo que deslizar para a extremidade direita, torna a gaveta 5°C mais fresca. Consulte a tabela abaixo para recomendações de armazenamento.

Temp. frigorífico, def.	Barra deslizante	Tipo de alimento	Período de armazenamento
2°C	Extrema esquerda	Fruta	< 2 semanas
2°C	Extrema direita	Peixe & carne	< 3 dias
5°C	Extrema esquerda	Vegetais	< 5 dias
5°C	Extrema direita	Peixe & carne	< 3 dias
8°C	Extrema esquerda	Vegetais	< 5 dias
8°C	Extrema direita	Fruta	< 2 semanas

**Nota:** Tanto a temperatura ambiente como a temperatura definida afetam a temperatura da caixa a 0°C, que pode variar num determinado intervalo. É normal os líquidos congelarem se a temperatura da caixa for inferior a zero.

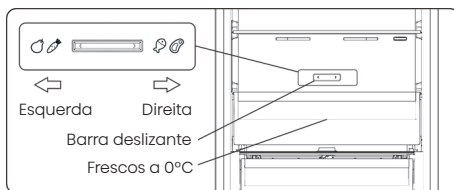



# Utilizar o seu aparelho

## Gaveta para vegetais

- Esta gaveta é ideal para guardar fruta e vegetais.

### Controlo de frescura e de humidade

- Rode o botão na tampa de frescura para ajustar a humidade. Girar o botão para a esquerda aumenta a humidade, prolongando a frescura da fruta e dos vegetais. Girar para a direita reduz a humidade. É utilizado para preservar a humidade nos vegetais.

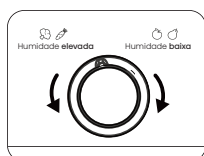

## Gaveta do congelador

- É utilizada para guardar alimentos que precisam ser congelados, incluindo carne, peixe e gelados, etc.

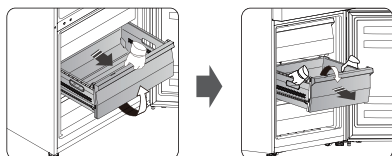

- Para remover a gaveta do congelador, levante ligeiramente a parte dianteira, depois baixe e puxe para fora com as duas mãos.

# Inverter a porta



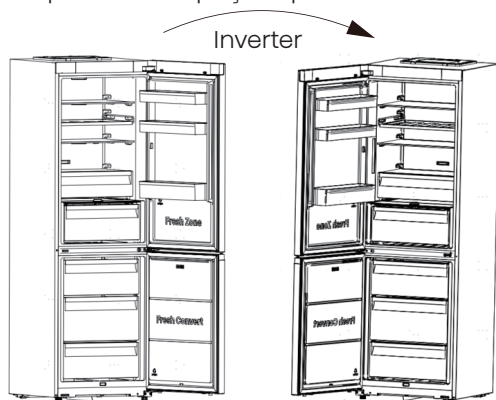

Pode inverter a porta do lado direito (conforme fornecido) para o lado esquerdo, para o seu aparelho se adaptar a um espaço específico.









## AVISO

Certifique-se de que o frigorífico está desligado antes de iniciar este processo, para evitar perigos elétricos.

As ferramentas de que irá precisar (não incluídas):

Não incluído	
	
Chave de caixa de 8 mm	Chave de fendas de lâmina fina
	
Chave de fendas estrela	Chave inglesa
	
Espátula	

As peças de que irá precisar (incluídas):

Incluído	
	
Cobertura (topo esquerdo)	Cobertura (topo direito)
1	1
	
Cobertura (porta à esquerda)	Cobertura (porta à direita)
1	1
	
Peça da dobradiça superior esquerda	Chaves Allen de 4 mm
1	1

## NOTA

Coloque o frigorífico em cima de uma esponja macia ou material semelhante para evitar danos. Coloque o frigorífico direito. Retire todas as prateleiras para evitar danos, e feche a porta. Pode ter de colocar o frigorífico de costas para aceder à base.

1. Com o frigorífico direito, abra a porta e utilize uma chave de fendas de lâmina fina para cuidadosamente retirar as coberturas do lado direito, esquerdo, do topo direito e topo esquerdo da porta. Guarde essas coberturas no saco de acessórios para utilizar posteriormente.

NOTA: Para evitar riscar a superfície do frigorífico, coloque uma toalha de pano por baixo da área de abertura.

# Inverter a porta

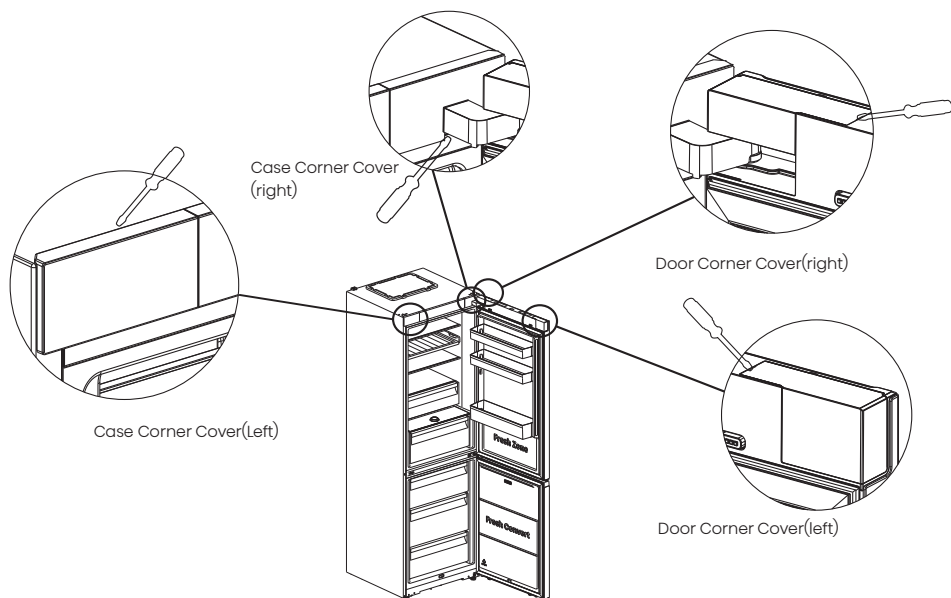

2. Com uma chave Allen de 4 mm, desaparafuse os dois parafusos que seguram a dobradiça superior direita. (Segure a porta para evitar danos.)

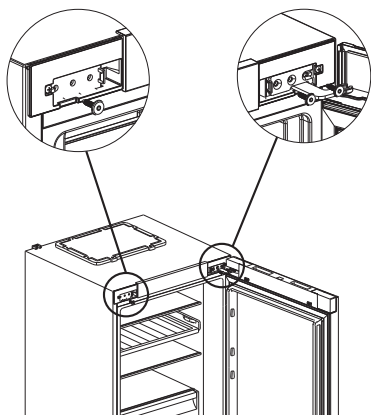

3. Remova a porta superior e coloque numa superfície suave, com o painel virado para cima. Desaperte os 2 parafusos, remova o batente, o encosto da porta, e a manga do veio, volte então a instalar do lado esquerdo, utilizando os mesmos parafusos.

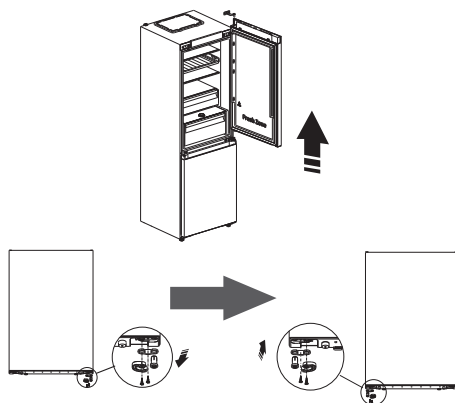

# Inverter a porta

4. Desaperte os parafusos na dobradiça do meio para remover. Remova então a porta inferior.

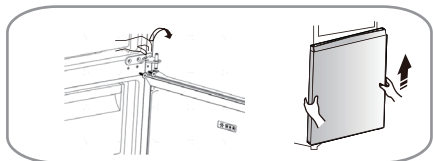

5. Coloque a porta inferior numa superfície suave, com o painel virado para cima. Desaperte os 2 parafusos, remova o batente, o encosto da porta, e a manga do veio, volte então a instalar do lado esquerdo, utilizando os mesmos parafusos.

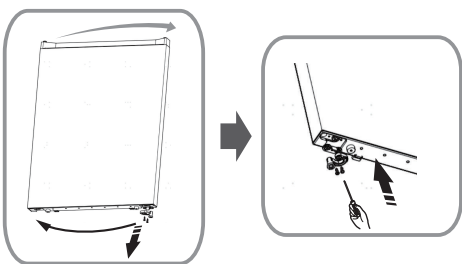

6. Troque as coberturas dos buracos dos parafusos na placa da cobertura do meio do lado esquerdo para o lado direito (conforme ilustrado).

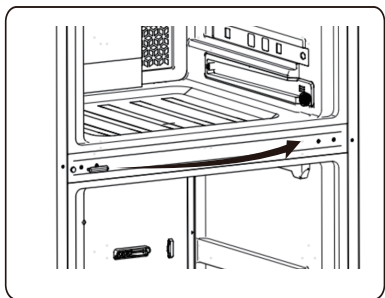

7. Coloque o frigorífico numa embalagem de esponja suave ou material semelhante. Remova os pés inferiores ajustáveis, depois desaparafuse e remova a dobradiça inferior. Troque as coberturas dos buracos dos parafusos na placa da cobertura inferior do lado esquerdo para o lado direito. Por último, desaparafuse o veio da dobradiça inferior e repositone no orifício do lado oposto.

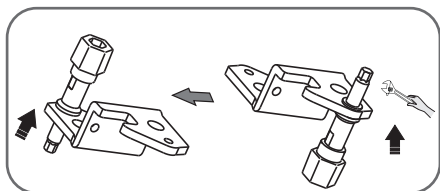
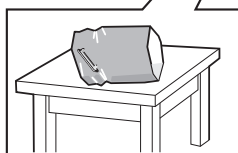
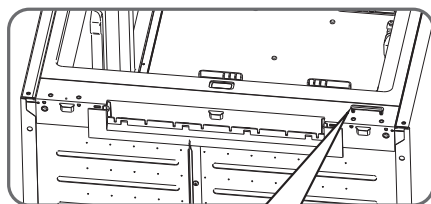
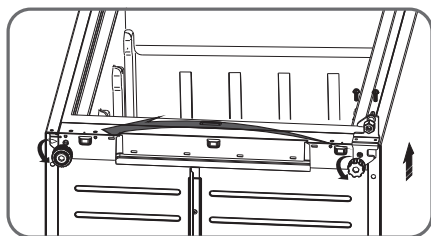

## Inverter a porta

8. Volte a instalar a dobradiça inferior do lado esquerdo e fixe com parafusos flangeados especiais. Volte a instalar os pés inferiores ajustáveis do lado contrário e fixe-os também.

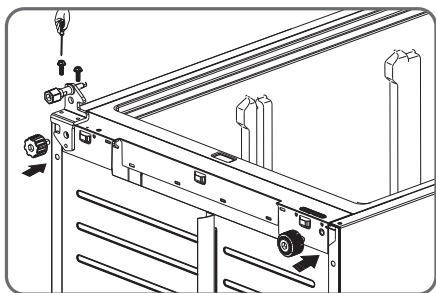

9. Ajuste a posição da porta inferior para alinhar o orifício inferior com o veio da dobradiça inferior. Rode a dobradiça do meio 180°, ajuste a sua posição devidamente e instale.

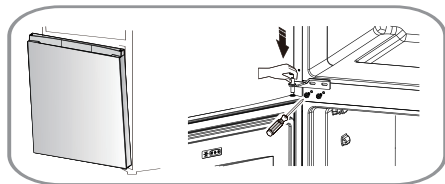

10. Posicione a porta superior corretamente. Alinhe o orifício inferior da porta superior com o veio superior da dobradiça do meio, e o orifício superior com o veio da dobradiça superior esquerda. Ajuste a dobradiça superior esquerda para a posição apropriada e fixe com 2 parafusos.

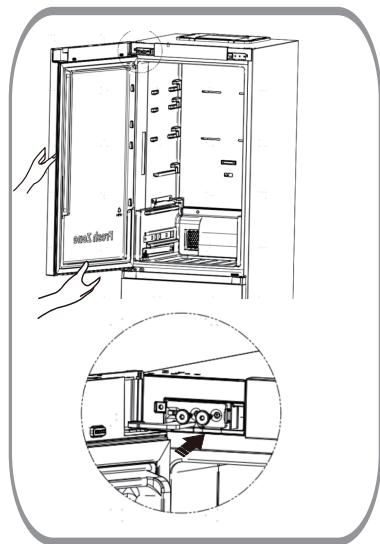

11. Volte a instalar as coberturas (porta à direita, porta à esquerda, topo direito e topo esquerdo) que guardou no saco de acessórios.

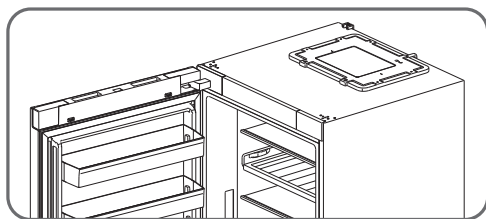

# Limpeza e cuidado

- Para manter a higiene, limpe o aparelho, incluindo todos os acessórios externos e internos, com frequência – pelo menos uma vez a cada dois meses.



## Aviso

- Certifique-se de que o frigorífico está desligado da corrente elétrica antes de limpar. Risco de choque elétrico! Desligue o aparelho e desligue da tomada antes de limpar.

## Limpeza do exterior

A limpeza frequente preserva o aspeto do seu frigorífico.

- Limpe o painel digital e o painel de visualização com um pano limpo e suave.
- Humedeça o pano com água em vez de pulverizar diretamente a água no aparelho. Isto evita que a humidade se concentre numa área.
- Limpe as portas, os puxadores e as superfícies da estrutura com um detergente suave e seque depois com um pano suave.

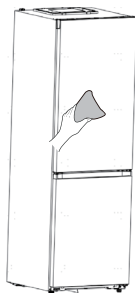

## Aviso

- Não utilize objetos afiados para evitar riscar a superfície.
- Não utilize químicos agressivos, como diluente, detergente para carro, desinfetante, óleos etéreos ou solventes orgânicos, como benzina. Podem danificar a superfície do aparelho e representam um risco de incêndio.

## Limpeza do interior

- Limpe o interior regularmente, especialmente quando não tem muitos alimentos no interior. Remova as gavetas e as prateleiras para uma limpeza mais aprofundada.
- Limpe o interior com uma solução de bicarbonato de sódio diluída, e enxague com água morna e uma esponja ou pano espremido. Certifique-se de que está tudo seco por completo antes de voltar a colocar as prateleiras e as gavetas.
- Seque muito bem todas as superfícies e os componentes removíveis antes de voltar a colocar.



# Limpeza e cuidado

- Apesar do descongelamento automático, o compartimento do congelador pode criar gelo se a porta for aberta com frequência ou se for deixada aberta durante demasiado tempo.
- Para gelo intenso, descongele quando o congelador estiver quase vazio:
  1. Esvazie o congelador, desligue o frigorífico da tomada e abra a porta. Ventile a divisão para acelerar o descongelamento.
  2. Uma vez descongelado, limpe o congelador conforme recomendado.



## Aviso

- Não utilize objetos afiados para descongelar o compartimento do congelador.
- Não ligue o aparelho nem ligue à corrente elétrica até o interior estar completamente seco.

## Descongelar

Compartimento do congelador

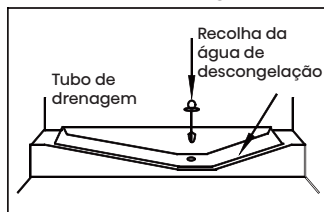

- Este compartimento descongela automaticamente.

## Limpeza das borrachas da porta

- Mantenha as borrachas da porta limpas. Impeça que colem à estrutura, o que pode originar rasgos. Limpe as borrachas com um detergente suave e água morna. Enxague e seque bem após limpar.

## Trocar a luz LED

- Este aparelho está equipado com uma luz LED de eficácia energética de classe G, situada no topo do compartimento do frigorífico.
- Siga estes passos para a sua troca:
  1. Desligue o seu aparelho.
  2. Pressione a cobertura da luz para cima para remover.
  3. Segure a cobertura LED e puxe enquanto pressiona o trinco do conector.
  4. Instale a nova luz LED, garantindo que encaixa corretamente na posição.



## Aviso

Não troque a luz LED você mesmo! Contacte o serviço de apoio ao cliente para obter assistência, caso se danifique.

# Dicas e sugestões úteis

## Sugestões para economia de energia

- Recomendamos que siga as sugestões abaixo para poupar energia.
- Minimize as durações de abertura da porta para poupar energia.
- Mantenha o aparelho afastado de fontes de calor, como da luz solar direta ou de fogões.
- Defina as temperaturas apropriadas.
- Não guarde alimentos quentes ou líquidos evaporantes no aparelho.
- Instale o aparelho numa área bem ventilada e seca. Consulte a secção "Instalar o seu novo aparelho".
- Mantenha a configuração original das gavetas, das zonas frescas e das prateleiras, que está concebida para a máxima eficiência energética.

## Sugestões para refrigeração de alimentos frescos

- Evite colocar alimentos quentes diretamente no frigorífico ou no congelador, irá aumentar a temperatura interna e consumir mais energia.
- Tape ou envolva os alimentos que tenham odores fortes.
- Disponha os alimentos de modo ao ar poder circular livremente em seu redor.

## Sugestões para refrigeração

- Envolva a carne de todos os tipos em película de polietileno e coloque na prateleira de vidro por cima da gaveta dos vegetais. Siga os tempos de armazenamento dos alimentos e as datas de vencimento indicadas pelos produtores.
- Alimentos cozinhados, pratos frios, etc.:  
Devem ser embalados e podem ser colocados em qualquer prateleira.
- Fruta e vegetais:  
Guarde a fruta e vegetais na gaveta designada para esses produtos.
- Manteiga e queijo:  
Utilize folha de alumínio hermética ou película aderente.
- Garrafas de leite:  
As garrafas de leite devem ser tapadas com tampa e guardadas nas prateleiras da porta.

## Sugestões de congelação

- Deixe o aparelho a funcionar durante pelo menos 2 horas numa configuração elevada antes da utilização inicial ou após um período sem utilizar.
- Congele os alimentos em pequenas porções para um congelamento rápido e completo e descongelamento conveniente.
- Utilize folha de alumínio hermética ou películas de polietileno.
- Evite o contacto entre alimentos descongelados e alimentos já congelados, para evitar o descongelamento parcial.



## Dicas e sugestões úteis

- Coloque etiqueta e data nos alimentos congelados para uma gestão de inventário eficaz.

### Sugestões para refrigeração de alimentos frescos

- Verifique se o vendedor guardou os alimentos congelados devidamente.
- Uma vez descongelados, consuma os alimentos rapidamente e não volte a congelar.
- Siga o período de armazenamento indicado pelo fabricante.

### Desligar o aparelho

- Se precisar de desligar o aparelho durante um período prolongado, siga estes passos para evitar o surgimento de bolor.
  1. Remova todos os alimentos.
  2. Desligue o aparelho.
  3. Limpe e seque bem o interior.
  4. Deixe as portas ligeiramente abertas para ventilação.

## Resolução de problemas

Se observar um problema com o seu aparelho, realize as seguintes verificações antes de procurar assistência. Pode realizar algumas verificações fáceis de acordo com esta secção antes de contactar a assistência.



### Aviso

Não tente reparar você mesmo o aparelho. Se os problemas persistirem após realizar as verificações abaixo, contacte um electricista qualificado, um fornecedor de serviços autorizado ou o distribuidor onde adquiriu o aparelho.

Problema	Possível causa & solução
O aparelho não funciona devidamente	Certifique-se de que o cabo elétrico está devidamente ligado à tomada.
	Verifique e substitua o fusível ou reinicie o disjuntor, caso seja necessário.

# Resolução de problemas

<b>Problema</b>	<b>Possível causa &amp; solução</b>
O aparelho não funciona devidamente	A temperatura ambiente é demasiado baixa. Ajuste a temperatura da câmara para uma posição mais fria.
	O congelador pode não funcionar durante o ciclo de descongelar ou algum tempo depois de ter iniciado para proteger o compressor.
Odores desagradáveis	Limpe o interior do aparelho.
	Procure por alimentos com cheiros fortes, recipientes ou materiais de envolver.
Ruído do aparelho	Os sons normais incluem: <ul style="list-style-type: none"><li>• Ruídos de funcionamento do compressor.</li><li>• Ruído de circulação de ar dos motores da ventoinha.</li><li>• Som de gorgolejo como se estivesse água a ferver. Estalos durante o descongelamento automático.</li><li>• Cliques antes do compressor se ligar.</li></ul>
	Se ouvir ruídos estranhos: <ul style="list-style-type: none"><li>• Certifique-se de que o frigorífico está nivelado.</li><li>• Mantenha o aparelho afastado das paredes.</li><li>• Garrafas ou recipientes a baterem uns contra os outros.</li></ul>
O motor funciona continuamente	Isto pode ocorrer sob várias condições: <ul style="list-style-type: none"><li>• A temperatura está definida mais fria do que o necessário.</li><li>• Adicionou recentemente uma grande quantidade de alimentos quentes.</li><li>• Temperaturas ambiente elevadas.</li><li>• As portas são abertas com frequência ou durante longos períodos.</li><li>• O aparelho foi instalado recentemente ou novamente ligado depois de ter estado desligado.</li></ul>

# Resolução de problemas

<b>Problema</b>	<b>Possível causa &amp; solução</b>
Formação de gelo	<p>Certifique-se de que as saídas de ar não estão obstruídas e que há espaço suficiente em redor dos alimentos guardados para a circulação de ar.</p> <ul style="list-style-type: none"><li>• Certifique-se de que a porta pode ser fechada por completo. Consulte a secção "Limpeza e cuidado" para ver como remover o gelo.</li></ul>
Interior demasiado quente	<p>Aberturas da porta frequentes ou prolongadas;</p> <ul style="list-style-type: none"><li>• Um obstáculo impede a porta de fechar;</li><li>• É deixado espaço insuficiente em redor do aparelho.</li></ul>
Interior demasiado frio	<p>Aumente a temperatura, ao seguir as indicações no capítulo "Controlos do visor".</p>
As portas não fecham facilmente	<p>Certifique-se de que o frigorífico está ligeiramente inclinado para trás (10-15 cm) para as portas fecharem sozinhas. Verifique se existe alguma obstrução.</p>
Gotas de água no chão	<p>A bandeja de água, situada na parte inferior do interior, pode não estar nivelada corretamente; o bocal de drenagem situado por baixo do topo do compressor, pode estar desalinhado, não permitindo a orientação eficaz da água para a bandeja. Pode haver um bloqueio no bocal de água, ou é possível que o conector não esteja devidamente instalado.</p> <ul style="list-style-type: none"><li>• Pode ter de afastar o frigorífico da parede e verificar a bandeja, o bocal e o conector.</li><li>• Se o frigorífico tiver estado desligado durante um período prolongado, o gelo acumulado pode derreter, provocando derrame de água no chão.</li></ul>
A luz não funciona	<ul style="list-style-type: none"><li>• A luz LED pode estar danificada. Troque as luzes LED ao consultar a secção Limpeza e cuidado.</li><li>• O sistema de controlo desativou as luzes, pois a porta foi deixada aberta durante demasiado tempo. Feche e volte a abrir a porta para reativar as luzes.</li></ul>

# Resolução de problemas

Problema	Possível causa & solução
Não é dispensado gelo	<ul style="list-style-type: none"><li>• Esperou 10 horas depois de ligar à ligação de água antes de fazer gelo? Se não estiver suficientemente frio, pode demorar mais tempo a fazer gelo, como ocorre da primeira utilização.</li><li>• A torneira de água está ligada e mantida aberta?</li><li>• Parou manualmente a função de criação de gelo? Certifique-se de que tem o modo Cubo ou Picado ligado.</li><li>• Há algum gelo bloqueado no balde de gelo ou na saída de gelo?</li><li>• A temperatura do congelador está demasiado quente? Experimente colocar a temperatura do congelador mais fria.</li></ul>
O dispensador de água não funciona	<ul style="list-style-type: none"><li>• A caixa de armazenamento de água está devidamente instalada?</li><li>• Certifique-se de que há água suficiente na caixa de armazenamento de água.</li><li>• O tubo de água está quebrado ou dobrado? Certifique-se de que o tubo de água não está bloqueado.</li><li>• A temperatura da caixa de armazenamento de água está demasiado baixa? Experimente selecionar uma temperatura mais quente no painel de visualização.</li><li>• A bomba de água está a funcionar?</li></ul>
Pode ouvir a água a borbulhar no frigorífico	<ul style="list-style-type: none"><li>• Isto é normal. O borbulhar provém do líquido de arrefecimento do refrigerante a circular no interior.</li></ul>
Impossível ligar o aparelho à rede Wi-Fi	<ul style="list-style-type: none"><li>• A palavra-passe Wi-Fi foi inserida incorretamente. Certifique-se de que a palavra-passe está correta e ligue novamente.</li><li>• A frequência do router Wi-Fi doméstico não é 2,4 GHz. O aparelho só suporta ligação de 2,4 GHz. Configure um SSID de Wi-Fi de 2,4 GHz dedicado e ligue o aparelho a essa rede.</li><li>• O router e o aparelho estão afastados, originando fraca rede. Aproxime o router do aparelho, ou instale um intensificador de sinal Wi-Fi.</li></ul>

# Eliminação do aparelho

É proibido eliminar o aparelho junto do lixo doméstico comum.

## Materiais de embalagem

Os materiais recicláveis estão marcados com o símbolo de reciclagem. Elimine as embalagens de forma responsável.

## Antes de eliminar o aparelho

1. Desligue o aparelho da corrente elétrica.
2. Corte o cabo elétrico.



Os frigoríficos contêm refrigerante e gases no circuito de refrigerante.

Esses materiais devem ser descartados de forma profissional, pois podem provocar ferimentos oculares ou ignição. Certifique-se de que a tubagem do circuito de refrigerante não se danifica antes da devida eliminação.

	<b>Eliminação correta</b>
	Este símbolo indica que este produto não deve ser eliminado junto de resíduos domésticos dentro da União Europeia. Para evitar potenciais danos ao ambiente ou à saúde humana devido à eliminação de resíduos sem controlo, por favor, recicle com responsabilidade, promovendo a reutilização sustentável dos recursos materiais. Utilize os sistemas de devolução e de recolha designados, ou contacte o distribuidor onde adquiriu o produto para a sua reciclagem segura e amiga do ambiente.

# Eliminação do aparelho

Para garantir que os seus alimentos permanecem seguros e não contaminados, siga estas orientações:

- Evite deixar a porta aberta durante períodos prolongados. Isso pode aumentar significativamente a temperatura no interior do aparelho.
- Limpe frequentemente as superfícies e os sistemas de drenagem que estão em contacto com os alimentos.
- Guarde carne ou peixe crus em recipientes adequados, para evitar o contacto com não pingar para cima de outros alimentos.
- Utilize os compartimentos do congelador de duas estrelas para guardar comida previamente congelada, fazer gelado, e cubos de gelo.
- Os alimentos frescos não devem ser congelados em compartimentos de uma, duas ou três estrelas.

<b>Ordem</b>	<b>Tipo de compartimentos</b>	<b>Temperatura de armazenamento objetiva [°C]</b>	<b>Alimentos apropriados</b>
1	Frigorífico	+2~+8	Ovos, alimentos cozinhados, artigos embalados, fruta, vegetais, laticínios, bolos, bebidas, e outros alimentos que não podem ser congelados.
2	Congelador (***)*	≤-18	Marisco (peixe, camarão, moluscos), produtos de água doce, e carne (consumir de preferência dentro de 3 meses, para evitar a diminuição da nutrição e do sabor). Adequado para congelar alimentos frescos.
3	Congelador ***	≤-18	Marisco (peixe, camarão, moluscos), produtos de água doce, e carne (consumir de preferência dentro de 3 meses, para evitar a diminuição da nutrição e do sabor). Não adequado para congelar alimentos frescos.
4	Vinho	+5~+20	Vinho tinto, vinho branco, vinho espumante, etc.

# Eliminação do aparelho

Ordem	Tipo de compartimentos	Temperatura de armazenamento objetiva [°C]	Alimentos apropriados
5	Congelador **	≤-12	Marisco (peixe, camarão, moluscos), produtos de água doce, e carne (consumir de preferência dentro de 2 meses, para evitar a diminuição da nutrição e do sabor). Não adequado para congelar alimentos frescos.
6	Congelador *	≤-6	Marisco (peixe, camarão, moluscos), produtos de água doce, e carne (consumir de preferência dentro de 1 mês, para evitar a diminuição da nutrição e do sabor). Não adequado para congelar alimentos frescos.
7	0 estrelas	-6~0	Carne de porco, de vaca, peixe, galinha e determinados alimentos processados embalados: Consumir de preferência na data da aquisição ou dentro de 3 dias. Alimentos processados parcialmente embalados/ envolvidos/selados (alimentos que não podem ser congelados).
8	Frio	-2~+3	Carne de porco fresca/congelada, carne de vaca, galinha, produtos de água doce (consumir dentro de 7 dias se inferior a 0°C; dentro de 2 dias se superior a 0°C). O marisco deve ser mantido abaixo de 0°C durante até 15 dias e não deve ser guardado acima de 0°C.
9	Alimentos frescos	0~+4	Carne de porco fresca, carne de vaca, galinha e alimentos cozinhados (consumir dentro de 3 dias, idealmente no mesmo dia).

# Eliminação do aparelho

## Nota

Guarde os alimentos de acordo com as designações e temperaturas do compartimento do seu frigorífico.

- Caso não utilize durante longos períodos, desligue o aparelho, descongele, limpe, seque e deixe a porta aberta, para evitar o bolor.

## **Limpeza do dispensador de água (para modelos com dispensadores de água):**

- Limpe os depósitos de água após 48 horas sem utilização, e lave o sistema de água ligado a um abastecimento de água, se não for utilizado durante 5 dias.

## Aviso

Embale os alimentos em sacos, e os líquidos em garrafas fechadas ou recipientes com tampa para manter a limpeza e evitar derrames dentro do frigorífico.



**Hisense**

life reimagined