CARO CLIENTE

O nosso sincero obrigado pela sua compra. Acreditamos que em breve encontrará abundantes provas de que pode realmente confiar nos nossos produtos. Para facilitar o uso do aparelho, anexamos este manual de instruções completo.

As instruções deverão ajudar no processo de se familiarizar com o seu novo aparelho. Por favor, leia-as atentamente antes de utilizar o aparelho pela primeira vez.

Em qualquer caso, certifique-se de que o aparelho lhe foi entregue sem danos. Caso identifique algum dano de transporte, entre em contacto com o seu representante comercial ou com o armazém regional de onde o produto foi entregue. Encontrará o número de telefone no recibo ou na guia de entrega.

Desejamos que usufrua muito do seu novo eletrodoméstico.



O aparelho destina-se apenas a uma utilização doméstica e interna, para o aquecimento de alimentos e bebidas através de energia eletromagnética.

INSTRUÇÕES DE UTILIZAÇÃO

Estas instruções destinam-se ao utilizador.

Descrevem o forno e como utilizá-lo. Além disso, aplicam-se a diferentes tipos de aparelhos; portanto, pode encontrar algumas descrições de funções que podem não corresponder ao seu aparelho.

Reservamo-nos o direito de proceder a qualquer modificação ou correção do presente manual sem aviso prévio, pedimos desculpas para o incómodo.

INSTRUÇÕES DE SEGURANÇA IMPORTANTES



Nunca toque em superfícies de aparelhos de aquecimento ou de cocção. Estas ficam quentes durante a operação. Mantenha as crianças a uma distância segura. Existe risco de queimadura!



Energia de micro-ondas e alta tensão! Não remova a cobertura.

ATENÇÃO! O aparelho e as peças acessíveis aquecem durante a utilização. É necessário ter cuidado para evitar tocar nos elementos de aquecimento. As crianças com menos de 8 anos de idade devem ser mantidas afastadas, a menos que sejam supervisionadas continuamente. As crianças devem supervisionadas para assegurar que não brincam com o eletrodoméstico.

Este aparelho pode ser utilizado por crianças com idades a partir dos 8 anos e pessoas com capacidades físicas, sensoriais ou mentais reduzidas ou com falta de conhecimento e experiência se forem alvo de supervisão ou instrução relativamente à utilização do aparelho de forma segura e se compreenderem os perigos envolvidos. As crianças não devem brincar com o eletrodoméstico. A limpeza e manutenção não devem ser feitas por crianças a não ser que tenham mais de 8 anos e com a supervisão de um adulto.

Mantenha o aparelho e o cabo fora do alcance das crianças com menos de 8 anos.

- **AVISO:** quando o eletrodoméstico está a funcionar no modo combinado, as crianças só devem utilizar o forno sob a supervisão de adultos, devido às elevadas temperaturas que se geram; (apenas para o modelo com função de grelha)

- **AVISO:** se a porta ou a vedação da porta estiverem danificadas, o forno não pode ser utilizado até ter sido reparado por uma pessoa competente;
- **AVISO:** é perigosa para qualquer pessoa sem formação competente, toda e qualquer reparação ou intervenção que implique a remoção da cobertura que protege contra a exposição à energia de micro-ondas;
- **AVISO:** nunca aqueça líquidos ou outros alimentos em recipientes selados, pois se o fizer, os referidos recipientes poderão explodir.
- As crianças devem supervisionadas para assegurar que não brincam com o eletrodoméstico.
- Não retire os pés do forno; não bloqueie as aberturas de ventilação do forno.
- Utilize exclusivamente utensílios que sejam adequados à utilização em micro-ondas.
- Ao aquecer alimentos em recipientes plásticos ou de papel, vigie o forno devido à possibilidade de ignição;
- Se notar fumo, desligue o aparelho, retire a ficha do respectivo cabo de alimentação da tomada e mantenha a porta do forno fechada, a fim de abafar eventuais chamas;
- O aquecimento de bebidas por micro-ondas pode resultar em ebulição retardada, portanto, deve-se ter cuidado ao manusear o recipiente;
- Agite ou mexa sempre o conteúdo dos biberões ou dos frasquinhos de comida para bebés e verifique sempre a temperatura antes do seu consumo, para evitar queimaduras;
- Nunca cozinhe ovos com casca nem aqueça ovos cozidos inteiros no forno micro-ondas, pois corre o risco de eles explodirem, mesmo depois de o forno se desligar

- Quando limpar as superfícies da porta, das vedações da porta, ou o interior do forno, use apenas detergentes suaves, não abrasivos, aplicados com uma esponja ou um pano macio.
- O forno deve ser limpo regularmente e quaisquer resíduos de alimentos devem ser removidos;
- Não manter o forno limpo pode resultar em deterioração da superfície, o que afeta negativamente a vida útil do aparelho e possivelmente resultar em situações de perigo;
- Para evitar situações de perigo, um cabo de alimentação que esteja danificado deve ser substituído pelo fabricante, centros de assistência técnica ou técnicos com qualificações semelhantes.
- Não deixe o cabo pendurado no rebordo da mesa ou bancada.
- Nunca ligue este aparelho a um temporizador externo ou sistema de controlo remoto para evitar uma situação perigosa.
- Nunca substitua a lâmpada dentro do forno. Deve ser sempre substituída pelo serviço Hisense.
- Não limpe o aparelho com limpadores a vapor, limpadores de alta pressão, objetos pontiagudos, produtos de limpeza abrasivos, esponjas abrasivas e removedores de manchas.

INSTRUÇÕES DE SEGURANÇA PARA A UTILIZAÇÃO GERAL

Enumeradas abaixo estão, tal como para todos os eletrodomésticos, determinadas regras a seguir e algumas advertências, para assegurar o melhor desempenho possível deste forno:

1. Quando utilizar o forno, certifique-se sempre de que o prato rotativo, os braços de rotação, o acoplamento e o rolete estão devidamente instalados.
2. Não utilize o forno por qualquer motivo que não seja a preparação de alimentos, como para secar roupas, papel ou quaisquer outros artigos não alimentares, ou para fins de esterilização.
3. Não utilize o forno quando este estiver vazio. Se o fizer, pode danificar o forno.
4. Não utilize o interior do forno para guardar quaisquer objetos, como papéis, livros de cozinha, etc.
5. Não cozinhe qualquer alimento envolvido por uma membrana, como gemas de ovos, batatas, fígados de frango, etc., sem primeiro ser perfurado várias vezes com um garfo.
6. Não introduza qualquer objeto nas aberturas da cobertura exterior.
7. Não remova em momento algum peças do forno, como pés, fixações, parafusos, etc.
8. Não cozinhe alimentos diretamente no prato rotativo. Coloque os alimentos em recipientes próprios para cozinhar, antes de os colocar no forno. **IMPORTANTE – LOUÇA QUE NÃO DEVE UTILIZAR NO SEU FORNO MICRO-ONDAS:**
 - Não utilize recipientes de metal ou recipientes com pegas de metal.
 - Não use qualquer instrumento com rebordos metálicos.
 - Não utilize atilhos de fio metálico revestidos de papel em sacos de plástico.
 - Não utilize pratos de melamina, pois contêm um material que absorve a energia do micro-ondas. Isso pode fazer com que a louça rache ou queime e retardará o processo de cozedura.
 - Não utilize louça da marca Centura. O esmalte não é adequado para uso em micro-ondas. As chávenas de asa fechada Corelle Livingware não devem ser utilizadas.
 - Não cozinhe num recipiente com abertura reduzida, como uma garrafa de refrigerante ou garrafa de óleo fechada, pois esses recipientes podem explodir se forem aquecidos num forno micro-ondas.
 - Não utilize termómetros convencionais para carnes ou doçaria.
 - Existem termómetros disponíveis especificamente para cozinhar em micro-ondas. São esses que devem ser utilizados.
9. Os utensílios de micro-ondas devem ser usados apenas de acordo com as instruções do fabricante.
10. Não tente fritar alimentos neste forno.
11. Lembre-se de que um forno micro-ondas aquece apenas o líquido num recipiente e não o próprio recipiente. Portanto, mesmo que a tampa de um recipiente não esteja

- a queimar quando é removida do forno, lembre-se de que o alimento/líquido dentro estará a libertar tanto vapor e/ou salpicos quando a tampa é retirada como na cozedura convencional.
12. Teste sempre a temperatura dos alimentos cozidos, especialmente se estiver a aquecer ou a cozinhar alimentos/líquidos para bebés. É aconselhável nunca consumir alimentos/líquidos diretamente do forno, mas deixar repousar alguns minutos e mexer os alimentos/líquidos para distribuir o calor uniformemente.
 13. Alimentos que contenham uma mistura de gordura e água como, por exemplo, caldo, devem permanecer por 30 a 60 segundos no forno depois de ter sido desligado. A ideia é permitir que a mistura assente e evitar a fervura quando uma colher é colocada no alimento/líquido ou um cubo de caldo é adicionado.
 14. Ao preparar/cozinhar alimentos/líquidos, lembre-se de que certos alimentos como, por exemplo, pudins de Natal, compotas e carne picada, aquecem muito rapidamente. Ao aquecer ou cozinhar alimentos com alto teor de gordura ou açúcar, não utilize recipientes de plástico.
 15. O recipiente de cozedura pode ficar quente devido ao calor transferido dos alimentos aquecidos. Será particularmente verdade se a parte superior e as asas do utensílio estiverem cobertas por película aderente. Podem ser necessárias pegas para manusear o utensílio.
 16. Para reduzir o risco de incêndio no interior do forno:
 - a) Não cozinhe demasiado os alimentos. Esteja atento ao forno micro-ondas caso tenha colocado dentro do forno papel, plástico ou outros materiais combustíveis para facilitar a cozedura.
 - b) Remova os atilhos de metal dos sacos antes de colocar o saco no forno.
 - c) Se os materiais dentro do forno entrarem em ignição, mantenha a porta do forno fechada, desligue o forno no interruptor de parede ou desligue a corrente no painel de fusíveis ou no disjuntor.

FUNCIONAMENTO DO PAINEL DE CONTROLO

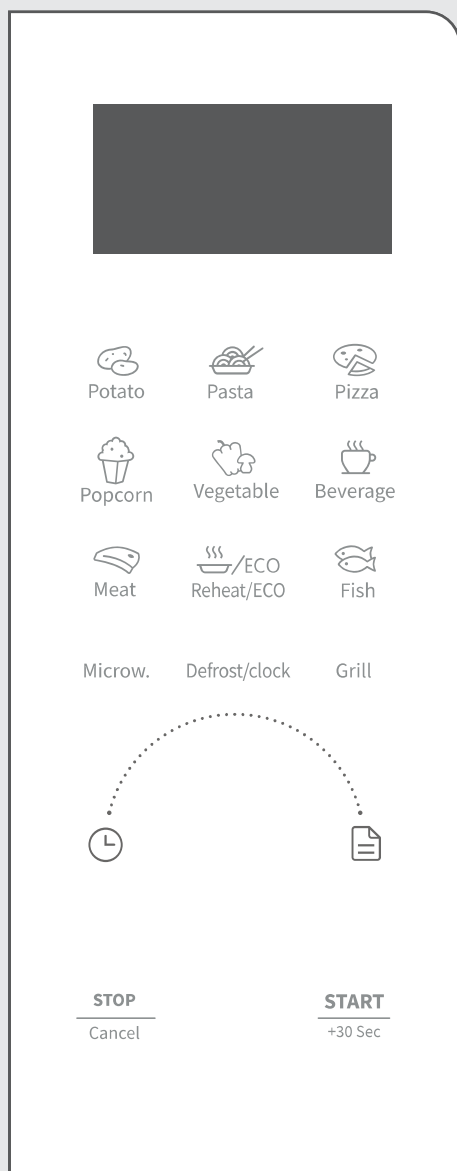

VISOR

Mostra o relógio, o tempo de cozedura e a configuração.

DESCONGELAR

Utilize esta tecla para descongelar os alimentos por tempo e peso

MICROW.

Utilize esta tecla para selecionar o nível de potência do micro-ondas.

RELÓGIO

Carregue nesta tecla durante 3 segundos para configurar o relógio.

Grelha

Utilize esta tecla para selecionar o nível de potência da grelha

ÍCONES

Utilize estas teclas para configurar o tempo e o peso dos alimentos e para escolher os programas do menu automático.

STOP/CANCEL (PARAR/CANCELAR)

Use esta tecla para parar ou cancelar a configuração. Carregue durante 3 segundos para o bloqueio infantil

START/+30s (INICIAR/+30s)

Utilize esta tecla para iniciar a cozedura rápida por 30 segundos, para aumentar o tempo de cozedura em 30 segundos (de cada vez que é premida) ou para confirmar as configurações de cozedura.

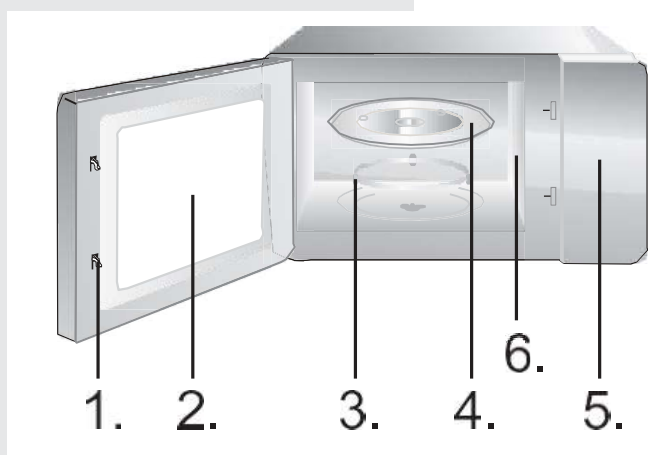

1. Sistema de segurança do fecho da porta
2. Janela do forno
3. Aro rotativo
4. Prato rotativo
5. Painel de controlo
6. Guia de ondas (não remova a placa de mica que cobre o guia de ondas)

Suporte da grelha (apenas para ser utilizado para grelhar ou para a função de combinação e ser colocado na bandeja de vidro)



Existem 10 níveis de potência de micro-ondas, 100P, 90P, 80P, 70P, 60P, 50P, 40P, 30P, 20P e

10P, respetivamente. Gire o botão abaixo para aumentar ou diminuir o tempo de cozimento; o intervalo de tempo pode ser seleccionado de 0:10 a 60:00. Depois de seleccionar a hora, prima o botão “START/+30s” (INICIAR/+30s) para iniciar o funcionamento. Um aviso sonoro notifica a conclusão da operação.

ALTA	100% e 90% de potência debitada	(Aplicável para cozimento rápido e completo)
M.Alta	80% e 70% de potência debitada	(Aplicável para cozimento expresso médio)
Méd	60% e 50% de potência debitada	(Aplicável para cozinhar alimentos a vapor)
M.Baixa	40% e 30% de potência debitada	(Aplicável para descongelar alimentos)
BAIXA	20% e 10% de potência debitada	(Aplicável para manter quente)

CUIDADO

- a. O tempo máximo que pode ser definido é de 60 minutos
- b. Nunca utilize o forno vazio.
- c. Na potência máxima de micro-ondas, o forno reduz automaticamente a potência após um certo tempo de cozedura para prolongar a vida útil.
- d. Se girar os alimentos durante a operação, prima o botão **START/+30s** (INICIAR/+30s)

**DEFROST/CLOCK
DEFROST
(DESCONGELAR/
DESCONGELAR
POR TEMPO)**

uma vez e o procedimento de cozedura predefinido continuará.

e. Caso pretenda remover os alimentos antes do tempo predefinido, deverá

premir o botão **STOP/CANCEL** (PARAR/CANCELAR) uma vez para limpar o procedimento predefinido, com vista a evitar o funcionamento não intencional na próxima utilização.

Existem dois modos de descongelamento, dEF1 e dEF2, respetivamente. dEF1 para descongelar por peso e dEF2 para descongelar por tempo. Prima este botão para selecionar descongelar por peso ou por tempo, e o visor mostrará "dEF1" ou "dEF2". Gire o botão para selecionar o peso do alimento ou o tempo de descongelamento. O intervalo de peso de dEF1 é de 100 a 1500 g, e o tempo máximo de dEF2 é de 60:00. Depois de selecionar o peso ou o tempo de descongelamento, prima o botão "START/+30s" (INICIAR/+30s) para iniciar o funcionamento. Um aviso sonoro notifica a conclusão da operação. O modo de descongelamento dEF1 por peso terá um sinal sonoro para indicar que o alimento deve ser virado durante o descongelamento.

Abaixo estão alguns conselhos sobre o tempo de descongelamento de alimentos:

dEF1	Para descongelamento, o intervalo de peso é entre 100 g a 1500 g.
dEF2	Para descongelamento, o tempo máximo é de 60:00.

CUIDADO

- a. É necessário virar o alimento durante a operação para obter um efeito uniforme.
- b. Normalmente, o descongelamento demorará mais tempo do que a cozedura dos alimentos.
- c. Se for possível cortar o alimento com uma faca, o processo de descongelamento pode ser considerado concluído.
- d. As micro-ondas penetram cerca de 4 cm na maioria dos alimentos
- e. Os alimentos descongelados devem ser consumidos assim que possível, não é aconselhável voltar a colocar no frigorífico e congelar novamente.

RELÓGIO (Formato de 24 horas)

No modo de espera, prima continuamente o botão “DEFROST/CLOCK” (DESCONGELAR/RELÓGIO) durante mais de 3 segundos para entrar na interface de configuração do relógio. Ao mesmo tempo, o visor pisca em horas. A hora pode ser definida ao girar o botão. Depois de definir a hora, prima brevemente o botão “START/+30s” (INICIAR/+30s) para mudar para o modo de configuração de minutos. É possível definir os minutos girando o botão. Após definir os minutos, prima novamente o botão “START/+30s” (INICIAR/+30s) para sair do modo de configuração.

COZEDURA AUTOMÁTICA

Há oito menus automáticos A.1~A.8, Batata, Massa, Pizza, Pipocas, Legume, Bebida, Carne e Peixe, respetivamente. Prima continuamente o botão “Menu” para seleccionar o menu desejado e, em seguida, gire o botão para seleccionar o peso do menu. Depois de seleccionar o peso de cozedura, prima o botão “START/+30s” (INICIAR/+30s) para iniciar o funcionamento. Um aviso sonoro notifica a conclusão da operação.

Visor	Tipo	Método
A.1	Batata	As opções de peso são 250 g, 500 g e 750 g
A.2	Massa	As opções de peso são 50 g, 100 g e 150 g
A.3	Pizza	As opções de peso são 200 g e 400 g
A.4	Pipocas	A opção de peso é de 100 g
A.5	Legume	As opções de peso são 200 g, 400 g e 600 g
A.6	Bebida	As opções de peso são 1 xícara, 2 xícaras ou 3 xícaras, cada uma com cerca de 250 ml.
A.7.	Carne	As opções de peso são 200 g, 400 g e 600 g
A. 8	Peixe	As opções de peso são 200 g, 400 g e 600 g

CUIDADO

- a. A temperatura dos alimentos antes de cozinhar seria de 20-25 °C. A temperatura mais alta ou mais baixa dos alimentos antes de cozinhar exigiria o aumento ou diminuição do tempo de cozedura.
- b. A temperatura, o peso e a forma dos alimentos influenciarão em grande medida o efeito da cozedura. Em caso de qualquer desvio relativamente ao fator indicado no menu acima, pode ajustar o tempo de cozedura para obter o melhor resultado.

FUNÇÃO Grelha

Existem três modos de Grelha: G, C-1 e C-2. Estes são grelha, combinação 1 de cozedura de grelha e micro-ondas e combinação 2 de cozedura de grelha e micro-ondas. Prima continuamente no botão “Grill” (Grelha), seleccione o modo desejado e, em seguida, gire o botão para definir o tempo de cozedura; o tempo máximo que pode ser inserido é 60:00. Depois de inserir o tempo de cozedura, prima o botão “START/+30s” (INICIAR/+30s) para iniciar o funcionamento; o aparelho irá emitir um sinal sonoro para indicar que os alimentos devem ser virados durante o processo de grelhar. Um som de zumbido irá notificar a conclusão da operação.

G.	Grelha, o elemento de calor será ativado durante o tempo de funcionamento. Que é aplicável para rodar carnes finas, carne de porco, salsichas ou asas de frango, já que pode ser obtido um belo tom dourado
C-1	Combinação de grelha e micro-ondas. 30% micro-ondas e 70% grelha.
C-2	Combinação de grelha e micro-ondas. 55% micro-ondas e 45% grelha.



CUIDADO

No modo de grelha, todas as peças do forno, bem como o suporte e recipientes de cozedura, podem ficar muito quentes. Tenha cuidado ao remover qualquer artigo do forno. Utilize suportes para recipientes pesados ou luvas de forno para EVITAR QUEIMADURAS.

REAQUECER / ECO REAQUECIMENTO

A função de reaquecimento destina-se sobretudo a facilitar que os utilizadores aqueçam os alimentos de acordo com o peso dos mesmos. Rode o botão para seleccione o peso apropriado dos alimentos; as opções de peso são 200 g, 400 g, 600 g, 800 g e 1000 g. Depois de seleccionar o peso, prima o botão “START/+30s” (INICIAR/+30s) para iniciar o funcionamento. Um aviso sonoro notifica a conclusão da operação.

ECO

No modo de espera, prima continuamente o botão Reheat (Reaquecer) durante 3 segundos para ativar a função ECO e o visor será desligado. Após ativar a função ECO, prima qualquer botão para a desativar.

STOP (PARAR)

No processo de configurações de cozedura, pode premir o botão “STOP” (PARAR) para cancelar as configurações e voltar ao estado de espera. No processo de funcionamento do forno micro-ondas, pode premir o botão “STOP” (PARAR) para colocar em pausa. No estado de espera, pode premir novamente o botão “STOP” (PARAR) para cancelar a função e voltar ao estado de espera.

**START/+30s
(INICIAR/+30s)**

Depois de definir o tempo de cozedura ou o peso do alimento, prima o botão “START/+30s” (INICIAR/+30s) para iniciar o funcionamento do forno micro-ondas imediatamente. No estado de funcionamento, pode premir o botão “START/+30s” (INICIAR/+30s) para aumentar o tempo: prima uma vez para aumentar 30 segundos, mas no modo de menu e no modo de descongelamento por peso não é possível ajustar o tempo. No estado de pausa, pode premir o botão “START/+30s” (INICIAR/+30s) para continuar com o forno micro-ondas antes do modo de cozedura.

EXPRESSO

No modo de espera, após colocar o alimento no interior e fechar a porta, prima o botão “START/+30s” (INICIAR/+30s) para iniciar rapidamente o micro-ondas. O tempo de funcionamento predefinido é de 30 segundos. No processo de funcionamento, prima o botão “START/+30s” (INICIAR/+30s) uma vez para 30 segundos. Um aviso sonoro notifica a conclusão da operação.

FUNÇÃO DE BLOQUEIO INFANTIL

Utilize este recurso para bloquear o painel de controlo quando estiver a limpar ou para que as crianças não possam utilizar o forno sem supervisão. Todos os botões ficam inoperativos neste modo.

- 1) Definir bloqueio: no modo de espera, prima o botão “STOP” (PARAR) durante mais de 3 segundos; a função de bloqueio infantil é ativada e todos os botões do forno micro-ondas não podem ser operados.
- 2) Cancelar bloqueio: no estado de bloqueio infantil, prima o botão “STOP” (PARAR) durante mais de 3 segundos para cancelar a função de bloqueio infantil.

ORIENTAÇÃO DE UTENSÍLIOS

É altamente recomendável usar os recipientes que são adequados e seguros para cozinhar no micro-ondas. Em geral, os recipientes que são feitos de cerâmica resistente ao calor, vidro ou plástico são adequados para cozinhar no micro-ondas. Nunca use recipientes de metal para cozinhar no micro-ondas e cozinhar em combinação, pois é provável que surjam faíscas. Pode usar a tabela abaixo como referência.

Material do recipiente	Micro-ondas	Grelha	Combi	Notas
Cerâmica resistente ao calor	Sim	Sim	Sim	Nunca use cerâmicas decoradas com aro de metal ou vidradas
Plástico resistente ao calor	Sim	Não	Não	Não pode ser usado para cozinhar no micro-ondas por tempo prolongado
Vidro resistente ao calor	Sim	Sim	Sim	
Película de plástico	Sim	Não	Não	Não deve ser usada ao cozinhar carne ou costeletas, pois a temperatura excessiva pode danificar a película
Grelha	Não	Sim	Sim	A grelha só pode ser usada nos modos de grelha e combinação.
Recipiente de metal	Não	Não	Não	Não deve ser usado no forno micro-ondas. As micro-ondas não conseguem penetrar no metal.
Esmalte	Não	Não	Não	Má resistência ao calor. Não pode ser utilizado para Cozinhar a alta temperatura
Madeira e papel de bambu	Não	Não	Não	Má resistência ao calor. Não pode ser utilizado para cozinhar a alta temperatura

DICAS PARA COZINHAR

Os seguintes fatores podem afetar o resultado da cozedura:

Disposição dos alimentos

Coloque as áreas mais espessas mais perto da parte exterior do prato, a parte mais fina mais perto do centro e espalhe o alimento uniformemente. Não sobreponha alimentos, se possível.

Duração da cozedura

Comece a cozinhar com uma configuração de tempo curta, avalie o alimento após terminar e aumente o tempo de acordo com a necessidade real. A cozedura excessiva pode resultar em fumo e queimaduras.

Cozinhar alimentos uniformemente

Alimentos como frango, hambúrguer ou bife devem ser virados uma vez durante a cozedura. Dependendo do tipo de alimento, se aplicável, mexa-o da parte de fora para o centro do prato uma ou duas vezes durante a cozedura

Deixar repousar

Após o tempo de cozedura, deixe o alimento no forno por um período adequado; isso permite que conclua o seu ciclo de cozedura e esfrie gradualmente

Saber se os alimentos estão cozinhados

A cor e a dureza dos alimentos ajudam a determinar se estão cozinhados; isto inclui:

- Vapor a sair de todas as partes do alimento, e não apenas da borda
- As articulações das aves podem ser movidas facilmente
- A carne de porco ou de aves não mostra sinais de sangue
- O peixe está opaco e pode ser cortado facilmente com um garfo

Prato para dourar

Ao usar um prato para dourar ou recipiente de autoaquecimento, ponha sempre um elemento isolante resistente ao calor, como um prato de porcelana, sob o mesmo para evitar danos à plataforma giratória e ao anel rotativo.

Película de plástico segura para micro-ondas

Ao cozinhar alimentos com elevado teor de gordura, não permita que a película plástica entre em contacto com os alimentos, pois pode derreter

Utensílios de plástico seguros para micro-ondas

Alguns utensílios de plástico seguros para micro-ondas podem não ser adequados para cozinhar alimentos com elevado teor de gordura e açúcar. Além disso, o tempo de pré-aquecimento especificado no manual de instruções do prato não deve ser excedido

MANUTENÇÃO

ASSISTÊNCIA

Verifique o seguinte antes de solicitar uma assistência.

1. Coloque um copo de água (aprox. 150 ml) num medidor de vidro no forno e feche bem a porta. A lâmpada do forno deve apagar-se se a porta estiver devidamente fechada.

Deixe o forno funcionar durante 1 min.

2. A lâmpada do forno acende?

3. A ventoinha de refrigeração funciona?

(Ponha a mão sobre as aberturas de ventilação traseiras.)

4. A plataforma giratória gira?

A plataforma giratória pode girar no sentido dos ponteiros do relógio ou no sentido inverso. Isso é absolutamente normal.)

5. A água dentro do forno está quente?

Se a resposta for “NÃO” a qualquer uma das perguntas acima,

verifique a tomada e o fusível no contador.

Se a tomada e o fusível estiverem a funcionar corretamente, CONTACTE O CENTRO DE ASSISTÊNCIA APROVADO MAIS PRÓXIMO.

SALVAGUARDAS DE ASSISTÊNCIA

Cuidado: RADIAÇÃO DE MICRO-ONDAS

1. O condensador de alta tensão permanece carregado após a desconexão; provoque o curto-circuito do terminal negativo do condensador de alta tensão para o chassi do forno (use uma chave de fenda) para descarregar antes de tocar.

2. Durante a assistência, as peças listadas abaixo podem ser removidas e dar acesso a potenciais descargas acima de 250 V para aterramento.

- Magnetron
- Transformador de alta tensão
- Condensador de alta tensão
- Diodo de alta tensão
- Fusível de alta tensão

3. As seguintes condições podem causar exposição indevida a micro-ondas durante a assistência.

- Encaixe inadequado do magnetron;
- Correspondência inadequada do interlock da porta, dobradiça da porta e porta;
- Encaixe inadequado do suporte do interruptor;
- A porta, a vedação da porta ou invólucro foi danificado.

ESPECIFICAÇÕES

Consumo de energia	220-240 V ~50 Hz, 1280 W
Potência de saída	800 W
Aquecedor de grelha	1000 W
Frequência de operação.....	2450 MHz
Dimensões externas.....	480 x 295 x 352 mm
Capacidade do forno	23 litros
Peso sem embalagem	Aprox. 12,2 kg
Nível de ruído	Lc ≤61 dB (A)



Este eletrodoméstico está marcado em conformidade com o disposto na diretiva comunitária 2012/19/UE relativa aos resíduos de equipamentos elétricos e eletrônicos (REEE). Esta diretiva é o enquadramento de uma validade em toda a Europa de devolução e reciclagem de Resíduos de Equipamentos Elétricos e Eletrônicos.

DIMENSÕES DE MONTAGEM

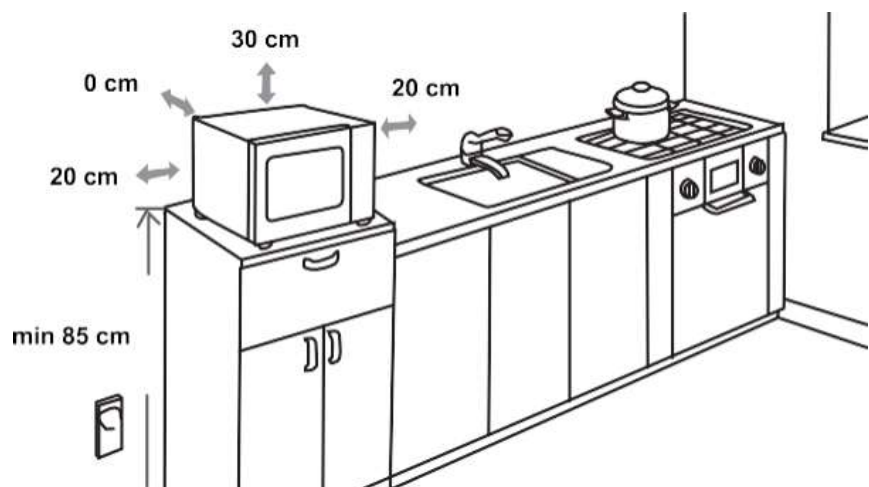

INTERFERÊNCIA RADIOELÉTRICA

O forno micro-ondas pode provocar interferências no seu rádio, no seu televisor ou em equipamentos similares. Quando ocorre interferência, esta pode ser eliminada ou reduzida pelos procedimentos seguintes.

- a) Limpe a porta e a superfície de vedação do forno.
- b) Coloque o rádio, a TV, etc., o mais afastados possível do forno micro-ondas.
- c) Utilize uma antena devidamente instalada para o seu rádio, TV, etc., para assegurar uma recepção forte do sinal.

RESERVAMO-NOS O DIREITO DE FAZER QUAISQUER ALTERAÇÕES QUE NÃO AFETEM A FUNCIONALIDADE DO APARELHO.

Hisense