

Hisense

Barra de som 5.1 Canais com subwoofer sem fios

Modelo: AX5100G



- ✓ Configuração simples
- ✓ Um controlo remoto
- ✓ Definições rápidas

340W
Max Audio Power

 **Dolby Atmos**



HDMI™
HIGH-DEFINITION MULTIMEDIA INTERFACE



MANUAL DO UTILIZADOR



Antes de utilizar a soundbar, leia cuidadosamente este manual e guarde para futuras consultas.

Conteúdo

1. Instruções de segurança importantes	3
1.1 Segurança	3
1.2 Aviso	4
1.3 Formatos de entradas de áudio suportados	6
2. Conteúdos da embalagem	7
3. Identificar as peças	8
3.1 Unidade Principal	8
3.2 Subwoofer sem fios	8
3.3 Altifalantes Traseiros Surround Sem Fios	9
3.4 Controlo remoto	9
4. Preparações	10
4.1 Prepare o controle remoto	10
4.2 Substituir as pilhas do controlo remoto	10
4.3 Colocação e montagem	10
4.4 Montar a Barra de Som na Parede	11
4.5 Montar os Altifalantes Traseiros Surround na Parede	11
5. Ligações	12
5.1 Dolby Atmos®	12
5.2 DTS:X	12
5.3 Utilizar a tomada HDMI eARC	12
5.4 Utilizar a tomada OPTICAL	12
5.5 Ligar uma tomada AUX	13
5.6 Utilizar a tomada COAXIAL	13
5.7 Ligar à alimentação	13
5.8 Emparelhar com Subwoofer e os Altifalantes Traseiros Surround	14
6. Funcionamento básico	14
6.1 Standby/Ligado	14
6.2 Funcionalidade Auto-Standby / Auto-Ativar	14
6.3 Selecionar modos	15
6.4 Ajustar o nível de Baixos/Agudos	15
6.5 LIGAR/DESLIGAR o som surround	15
6.6 Ajustar o Volume da Barra de Som	15
6.7 Ajustar o Volume de Surround	15
6.8 Ajustar a luminosidade	15
6.9 Selecionar o Efeito Equalizador (EQ)	15
6.10 Definir o Atraso de Áudio (AV SYNC)	15
7. Operação DTS:X	16
7.1 Funcionalidades DRC / Dialog Control / Neural:X / Virtual:X	16
8. Funcionamento OPTICAL / COAXIAL / HDMI eARC / AUX	16
9. Funcionamento de Bluetooth	17
9.1 Emparelhar dispositivos com funcionalidade Bluetooth	17
9.2 Ouvir música a partir do dispositivo Bluetooth	17
10. Funcionamento USB	18
11. Menu Configuração	19
12. Resolução de problemas	19
13. Especificações	21

1. Instruções de segurança importantes

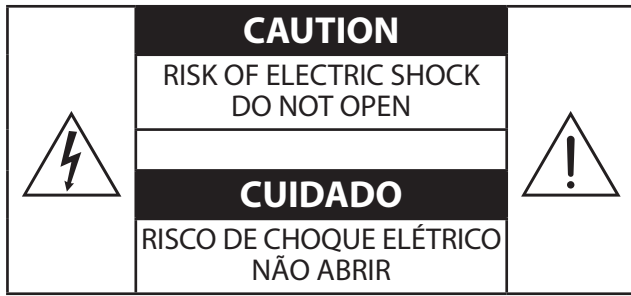

O relâmpago com uma seta, dentro de um triângulo, destina-se a alertar o utilizador da presença de “tensão perigosa” não isolada dentro da estrutura do produto e pode ser de magnitude suficiente para constituir um risco de choque elétrico para as pessoas.



O ponto de exclamação dentro de um triângulo destina-se a alertar o utilizador da presença de instruções de funcionamento e manutenção importantes (reparação) na literatura que acompanha o equipamento.

1.1 Segurança

- 1 **Leia estas instruções** – Todas as instruções de segurança e de funcionamento devem ser lidas antes de utilizar este produto.
- 2 **Guarde essas instruções** – As instruções de segurança e de funcionamento devem ser guardadas para futuras consultas.
- 3 **Siga todos os avisos** – Todos os avisos no equipamento e nas instruções de funcionamento devem ser seguidos.
- 4 **Siga todas as instruções** – Todas as instruções de funcionamento e de utilização devem ser seguidas.
- 5 **Não utilize este aparelho perto de água** – O aparelho não deve ser utilizado perto de água ou humidade – por exemplo, numa cave molhada ou perto de uma piscina ou local similar.
- 6 **Limpe apenas com um pano seco.**
- 7 **Não bloqueie quaisquer aberturas de ventilação.** Instale de acordo com as instruções do fabricante.
- 8 Não instale perto de fontes de calor, como radiadores, aquecedores, fornos ou outros equipamentos (incluindo amplificadores) que produzem calor.
- 9 O produto é facultado com um cabo elétrico de série e uma tomada moldada, que por motivos de segurança não deve ser modificada. Se a ficha fornecida não encaixar na sua tomada elétrica, consulte um electricista para trocar a tomada elétrica obsoleta.
- 10 Proteja o cabo elétrico de ser pisado ou dobrado, especialmente perto das fichas, recetáculos de conveniência e no ponto onde sai do aparelho.
- 11 Utilize apenas acessórios especificados pelo fabricante.
- 12  Utilize apenas com o carrinho, suporte, tripé, suporte ou mesa especificados pelo fabricante ou que seja sólido com o equipamento. Quando utiliza um carrinho ou prateleira, tenha cuidado ao mover a combinação carrinho/equipamento para evitar ferimentos derivados de tropeçar.
- 13 Desligue o equipamento durante trovoadas ou quando não for utilizado durante longos períodos de tempo.
- 14 Para reparação, envie para pessoas qualificadas. A reparação é necessária quando o equipamento foi danificado de alguma forma, como o cabo da fonte de alimentação ou a ficha estão danificados, foram derramados líquidos ou objetos caíram em cima do equipamento ou este foi exposto a chuva ou humidade, não funciona normalmente ou caiu.
- 15 Este equipamento é um aparelho elétrico de Classe II ou duplo isolamento. Foi desenhado de forma a não necessitar de uma ligação de segurança a terra.
- 16 Não coloque objetos com líquidos como vasos em cima do equipamento.
- 17 A distância mínima em redor do equipamento para ventilação suficiente é de 5 cm.
- 18 A ventilação não deve ser impedida ao cobrir as aberturas de ventilação com itens como jornais, toalhas, cortinados, etc.
- 19 Não deve colocar fontes de chama viva, como velas acesas em cima do equipamento.
- 20 As pilhas devem ser recicladas ou eliminadas de acordo com as orientações estatais e locais.
- 21 O aparelho pode ser utilizado em climas moderados ou tropicais.

EN

FR

ES

PT

Cuidado:

- A utilização de controlos ou ajustes ou o desempenho de procedimentos diferentes daqueles descritos neste manual podem provocar exposição perigosa a radiação ou outras situações de perigo.
- Para reduzir o risco de incêndio ou choque elétrico, não exponha o equipamento a chuva ou humidade. O equipamento não deve ser exposto a gotas ou salpicos de água e quaisquer objetos com líquidos, como jarras, não devem ser colocados em cima do equipamento.
- A ficha elétrica/acoplador do equipamento é utilizado como dispositivo de desconexão e deve estar sempre operável.
- Perigo de explosão se as pilhas forem trocadas incorretamente. Substitua apenas com pilhas do mesmo tipo ou equivalente.

1.2 Aviso

- A bateria (baterias ou pacote de bateria) não deve ser exposta a calor excessivo, como fogos ou outras fontes de calor direto.
- Antes de utilizar este sistema, verifique a tensão para confirmar se é idêntica à tensão da corrente elétrica local.
- Não coloque este equipamento perto de fortes campos magnéticos.
- Não coloque este equipamento no amplificador ou recetor.
- Se qualquer objeto sólido ou líquido cair no sistema, desligue o sistema e leve para ser verificado por um técnico qualificado antes de continuar a utilizar.
- Não tente limpar o equipamento com solventes químicos, pois pode danificar o acabamento. Utilize um pano limpo, seco ou ligeiramente humedecido.
- Quando remove a ficha elétrica da tomada, puxe diretamente pela ficha, nunca arranque pelo cabo.
- As alterações ou modificações a este equipamento que não sejam expressamente aprovadas pela parte responsável pela conformidade irá anular a autoridade do utilizador em utilizar o equipamento.
- A etiqueta informativa está colada na parte inferior ou traseira do equipamento.
- Este equipamento deve ser instalado e operado a uma distância mínima de 20 cm entre o radiador e o seu corpo.

CUIDADO com a bateria

Para evitar derrame das pilhas, que pode resultar em ferimentos corporais, danos a propriedade ou danos ao aparelho:

- Instale todas as pilhas corretamente, + e - conforme marcado no aparelho.
- Não misture pilhas novas com pilhas usadas.
- Não misture pilhas alcalinas, normais (carbono-zinco) ou recarregáveis (NiCd, NiMH, etc.).
- Remova as pilhas quando não for utilizar o aparelho durante um longo período de tempo.



Eliminação correta deste produto. Este símbolo indica que este produto não deve ser eliminado junto com o lixo doméstico no espaço da União

Europeia. Para evitar possíveis danos ao ambiente e à saúde humana, devido a eliminação de resíduos descontrolada, recicle de forma responsável, para promover a reutilização sustentável dos recursos dos materiais. Para devolver o seu equipamento usado, utilize os sistemas de devolução e recolha ou contacte o distribuidor onde adquiriu o produto. Ele pode realizar a reciclagem ambientalmente segura do equipamento.



Declaramos que este produto está em conformidade com os requisitos essenciais e outras provisões relevantes da Diretiva 2014/53/UE.



A marca e logotipo com a palavra Bluetooth® são marcas comerciais registadas, propriedade da Bluetooth SIG, Inc. e qualquer uso dessas marcas pela Hisense é feito sob licença. Outras marcas e nomes comerciais são dos respetivos proprietários.



Os termos HDMI e HDMI High-Definition Multimedia Interface e o logotipo HDMI são marcas ou marcas registadas da HDMI Licensing Administrator, Inc.



Dolby, Dolby Atmos, e o símbolo de duplo D são marcas comerciais registadas da Dolby Laboratories Licensing Corporation. Fabricado com licença pelos Dolby Laboratories. Trabalhos confidenciais e não publicados. Copyright © 2012-2021 Dolby Laboratories. Todos os direitos reservados.



- ✓ Configuração simples
- ✓ Um controlo remoto
- ✓ Definições rápidas

Roku, o logotipo Roku, Roku TV, Roku TV Ready, e o logotipo Roku TV Ready são marcas comerciais e/ou marcas comerciais registadas da Roku, Inc. Roku TV Ready é só autorizada pela Roku pelos países acordados. Este produto tem suporte Roku TV Ready nos Estados Unidos, Reino Unido, México e Canadá. Os países estão sujeitos a alterações. Para a lista mais atual de países em que o produto tem suporte Roku TV Ready, envie um email para rokutvready@roku.com.



Para patentes DTS, consulte <http://patents.dts.com>. Fabricado sob a licença de DTS, Inc. (para empresas com sede nos EUA/Japão/Taiwan) ou sob licença da DTS Licensing Limited (para todas as outras empresas). DTS, DTS:X, Virtual:X, e o logotipo DTS:X são marcas comerciais registadas ou marcas comerciais da DTS, Inc. nos Estados Unidos e em outros países. © 2021 DTS, Inc. TODOS OS DIREITOS RESERVADOS.

EN

FR

ES

PT

1.3 Formatos de entradas de áudio suportados

Formatar	Função			
	OPTICAL	COAXIAL	HDMI ARC	HDMI eARC
LPCM 2ch	●	●	●	●
LPCM 5.1ch	--	--	--	●
LPCM 7.1ch	--	--	--	●
Dolby Atmos - Dolby TrueHD	--	--	--	●
Dolby Atmos - Dolby Digital Plus	--	--	●	●
Dolby TrueHD	--	--	--	●
Dolby Digital Plus	--	--	●	●
Dolby Digital	●	●	●	●
DTS	●	●	●	●
DTS-ES Discrete 6.1	●	●	●	●
DTS-ES Matrix 6.1	●	●	●	●
DTS 96/24	●	●	●	●
DTS-HD High Resolution Audio	--	--	--	●
DTS-HD Master Audio	--	--	--	●
DTS-HD LBR	--	--	--	●
DTS:X	--	--	--	●

● : Formatos suportados.

-- : Formato não suportado.

2. Conteúdos da embalagem

EN

FR

ES

PT



Unidade Principal

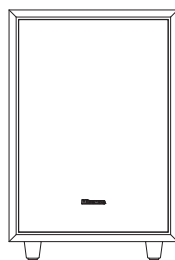

Subwoofer sem fios

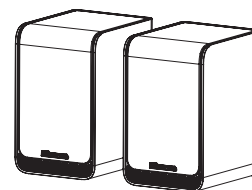

Altifalantes Traseiros Surround

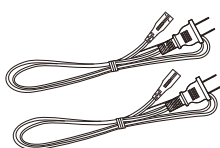

2 × Cabos de alimentação CA
Para a Unidade Principal / Subwoofer Sem Fios

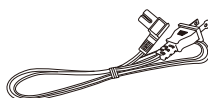

1 × Cabos de alimentação CA
Para Altifalantes Traseiros Surround (SR)

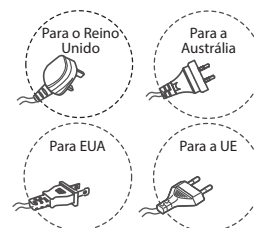

* O tipo de ficha varia de acordo com a região

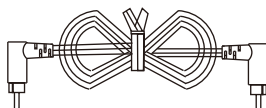

Cabo RCA

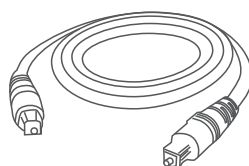

Cabo Ótico

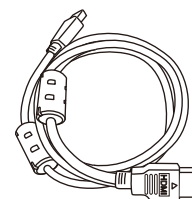

Cabo HDMI

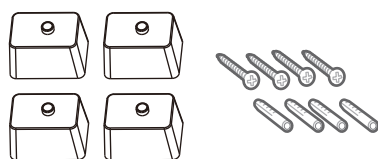

Suportes (× 4) / Parafuso do suporte (× 4)
/ Âncoras de parede (× 4)

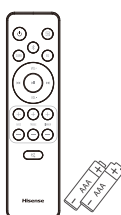

Controlo Remoto /
2 × pilhas AAA

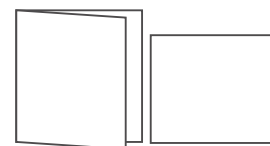

Manual do utilizador /
Guia de início rápido

- * A quantidade de cabo de alimentação e o tipo de ficha variam de acordo com a região.
- As imagens, ilustrações e esquemas apresentados neste Manual do Utilizador servem apenas como referência. O aspeto do produto real pode ser diferente.
- Design e especificações sujeitas a alterações sem aviso.

3. Identificar as peças

3.1 Unidade Principal

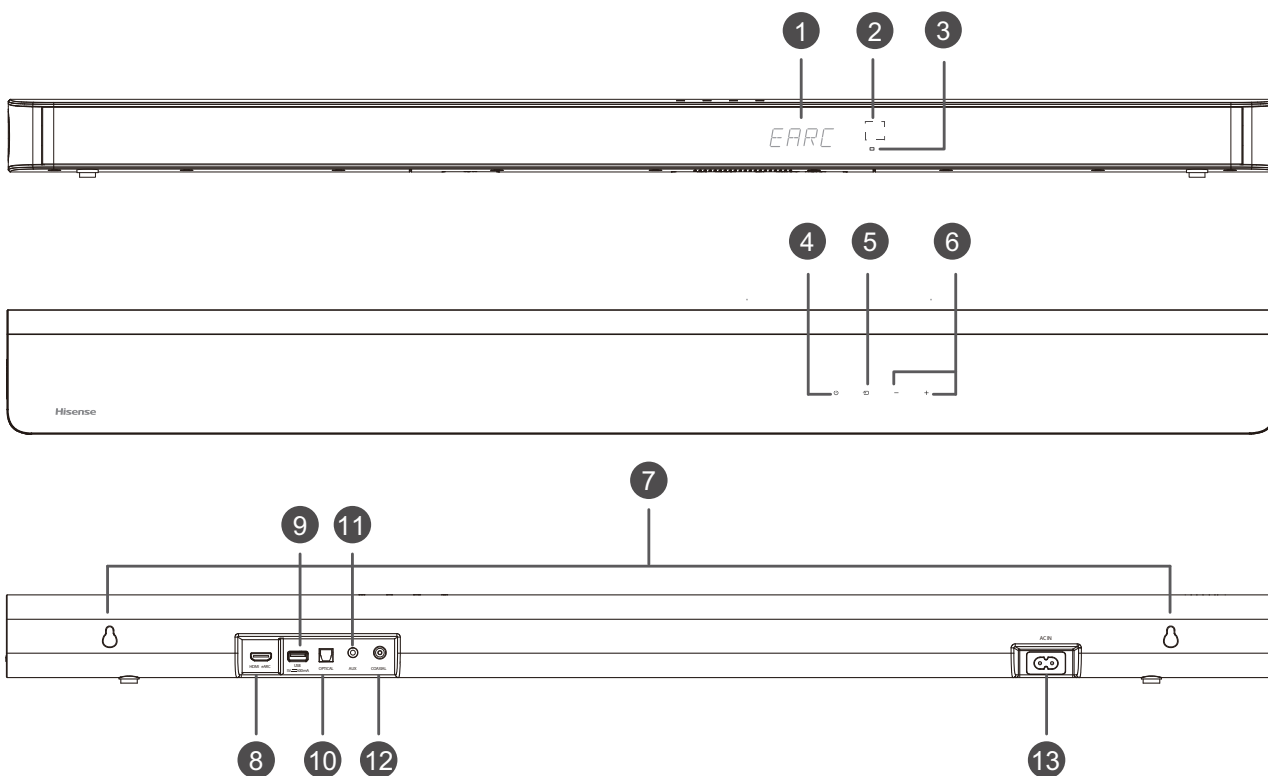

- ① **Ecrã de Exibição**
Mostra o estado atual.
- ② **Sensor do controlo remoto**
Sinal de receção do controlo remoto.
- ③ **Indicador Vermelho de Standby**

• Constante ligado	Em modo standby
• Intermitente lento	Em modo Auto-Ativar
- ④ **Tecla (LIGAR/DESLIGAR)**
LIGAR o aparelho ou colocar em modo STANDBY.
- ⑤ **Tecla (SOURCE)**
Seleciona o modo de reprodução.
- ⑥ **Teclas +/- (VOL+/VOL-)**
Aumentar/reduzir o nível do volume.
- ⑦ **Montagem na Parede**
Instale os parafusos de montagem na parede para montar o aparelho na parede.
- ⑧ **Tomada HDMI eARC**
A porta para ligar uma TV. A porta suporta a funcionalidade eARC/ARC HDMI, que permite à barra de som reproduzir áudio com origem da TV ligada.
- ⑨ **Tomada USB**
Ligar o dispositivo USB para reproduzir música.
- ⑩ **Tomada OPTICAL**
Ligue a tomada OPTICAL OUT a um dispositivo externo.
- ⑪ **Tomada AUX**
Ligue a um dispositivo de áudio externo.
- ⑫ **Tomada COAXIAL**
Ligue a tomada COAXIAL OUT a um dispositivo externo.
- ⑬ **Tomada AC IN**
Ligar à corrente elétrica.

3.2 Subwoofer sem fios

- ① **Indicador**

• Intermitente rápido	O subwoofer está em modo emparelhar
• Constante ligado	Ligado/Emparelhado com êxito
• Intermitente lento	Ligado/Emparelhar falhou

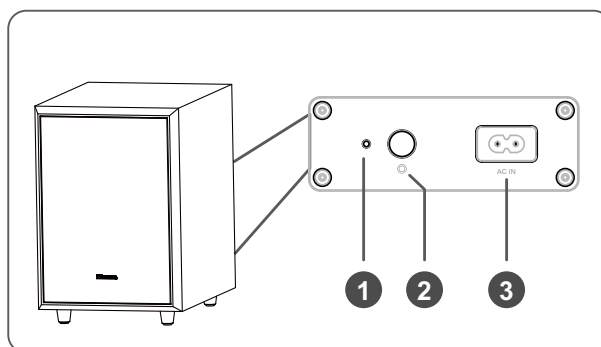

② Tecla PAIR

2 segundos	Modo de emparelhar
5 segundos	Elimine o registo de emparelhar

③ Tomada AC IN

Ligar à corrente elétrica.

3.3 Altifalantes Traseiros Surround Sem Fios

① Tecla PAIR

2 segundos	Modo de emparelhar
5 segundos	Elimine o registo de emparelhar

② Indicador

• Intermitente rápido	Altifalantes traseiros em modo emparelhar
• Constante ligado	Ligado/Emparelhado com êxito
• Intermitente lento	Ligado/Emparelhar falhou

③ Tomada RCA

Ligue os altifalantes traseiros surround esquerdo e direito.

④ Tomada AC IN

Ligar à corrente elétrica.

⑤ Montagem na Parede

Instale os parafusos e suportes na parede na traseira dos altifalantes Surround.

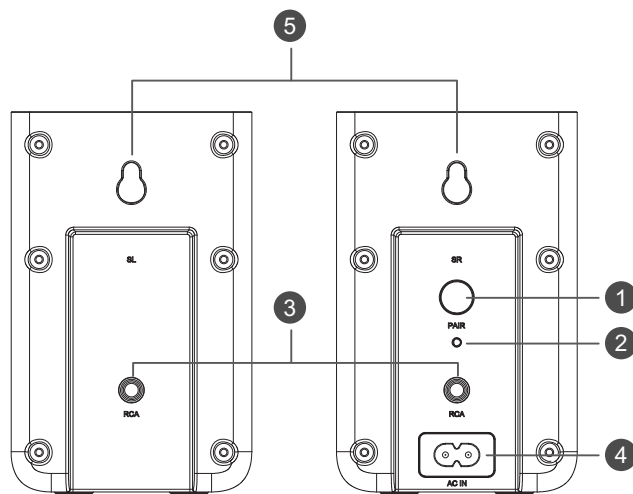

3.4 Controlo remoto

- ① LIGAR o aparelho ou colocar em modo STANDBY.
- ② (SOURCE) Seleciona o modo de reprodução.
- ③ **SURR** Ajustar LIGAR/DESLIGAR o som surround.
- ④ (BT) Selecionar modo Bluetooth. Mantenha premida a tecla (BT) para ativar a função emparelhar no modo Bluetooth ou desliga o dispositivo Bluetooth existente emparelhado.
- ⑤ **EQ** Selecionar MUSIC/MOVIE/NEWS/SPORT/NIGHT/GAME/Al.
- ⑥ Saltar para a faixa anterior/seguinte no modo BT/USB.
- ⑦ **VOL+/VOL-** Aumentar/reduzir o nível do volume.
- ⑧ Reproduzir/pausar/retomar a reprodução no modo BT/USB. Mantenha premida a tecla durante 3 segundos para aceder ao menu Configuração. Confirmar uma seleção.
- ⑨ **BASS+/-** Ajustar o nível de baixos.
- ⑩ **TREBLE+/-** Ajustar o nível de agudos.
- ⑪ **DIMMER+/-** Ajusta a luminosidade do ecrã.
- ⑫ (MUDO) Ligar e desligar o som.

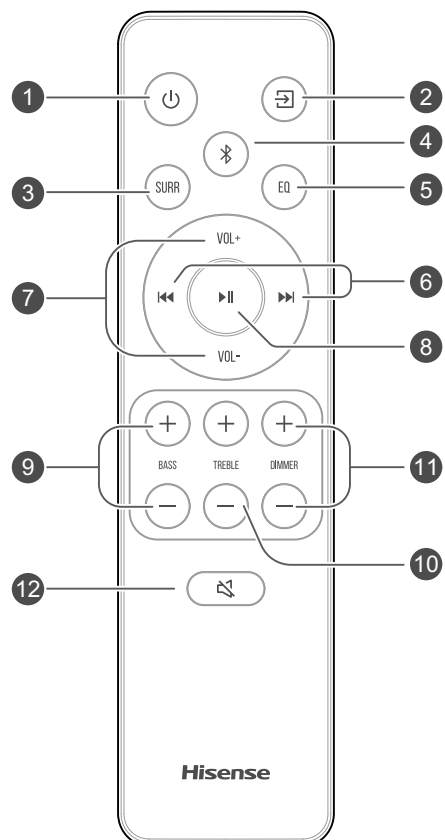

4. Preparações

4.1 Prepare o controle remoto

O Controle remoto permite utilizar o equipamento à distância.

- Mesmo se o controle remoto for utilizado dentro do alcance efetivo de 19,7 pés (6 m), as operações do controle remoto podem ser perturbadas, se houver quaisquer obstáculos entre o equipamento e o controle remoto.
- Se o controle remoto for utilizado perto de outros objetos que gerem raios de infravermelhos, ou se outros equipamentos com controle remoto que utilizem raios de infravermelhos forem utilizados perto deste equipamento, ele pode funcionar indevidamente. Da mesma forma, os outros equipamentos também podem funcionar indevidamente.

4.2 Substituir as pilhas do controle remoto

- 1 Prima e deslize a tampa traseira para abrir o compartimento das pilhas do controle remoto.
- 2 Insira duas pilhas de tamanho **AAA**. Certifique-se de que os terminais (+) e (-) das pilhas coincide com os terminais (+) e (-) indicados no compartimento das pilhas.
- 3 Feche a tampa do compartimento das pilhas.

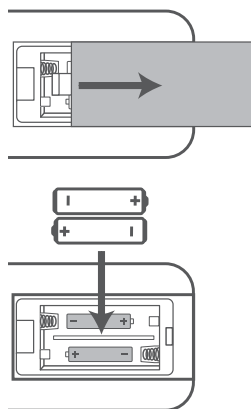

Precauções referentes a pilhas

- Certifique-se de que insere as pilhas com as polaridades positiva “⊕” e negativa “⊖” nas posições corretas.
- Utilize pilhas do mesmo tipo. Nunca misture tipos de pilhas.
- Pode utilizar pilhas recarregáveis ou não recarregáveis. Consulte as precauções nas respectivas etiquetas.
- Tenha atenção às suas unhas quando remove a tampa das pilhas e as pilhas.
- Não deixe cair o controle remoto.
- Não permita que nada bata no controle remoto.
- Não derrame água ou qualquer líquido no controle remoto.
- Não coloque o controle remoto em cima de um objeto molhado.

- Não exponha o controle remoto à luz solar direta, nem perto de fontes de calor excessivo.
- Retire as pilhas do controle remoto quando não utiliza durante um longo período, pode ocorrer corrosão ou vazamento das pilhas e resultar em ferimentos físicos, e/ou danos a propriedade, e/ou incêndio.
- Não utilize pilhas diferentes daquelas especificadas.
- Não misture pilhas novas com pilhas usadas.
- Nunca recarregue uma pilha, exceto se for confirmado que é do tipo recarregável.

4.3 Colocação e montagem

Colocação

- A Se a sua televisão estiver em cima de uma mesa, pode colocar o equipamento na mesa diretamente em frente do suporte da televisão, centrado com o ecrã da televisão.
- B Se a sua televisão estiver fixa à parede, pode montar o equipamento na parede diretamente por baixo do ecrã da televisão.

Nota: A unidade deve ser colocado de modo a evitar tapar o recetor do sinal da TV ou o controle remoto da TV não funciona.

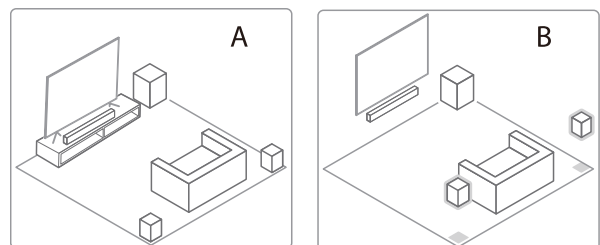

Notas

- Os altifalantes traseiros estão concebidos exclusivamente para utilizar com a barra de som e não podem ser utilizados com outros dispositivos.
- Instalar os altifalantes traseiros na vertical.

4.4 Montar a Barra de Som na Parede

Notas:

- A instalação só deve ser realizada por pessoas qualificadas. A montagem incorreta pode resultar em graves ferimentos pessoais e danos à propriedade (se pretender instalar você mesmo este produto, deve verificar as instalações como parte elétrica e tubagem que podem estar no interior da parede). É da responsabilidade do instalador verificar que a parede irá suportar em segurança o peso total do equipamento e dos suportes de parede.
- São necessárias ferramentas adicionais (não incluídas) para a instalação.
- Não aperte os parafusos em demasia.
- Guarde este manual de instruções para futuras consultas.
- Utilize um equipamento eletrónico para verificar o tipo de parede antes de perfurar e montar.

AVISO

- Para evitar ferimentos, este aparelho deve ser fixo em segurança à parede/chão, de acordo com as instruções de instalação.
- Altura de montagem na parede sugerida: $\leq 1,5$ metros.

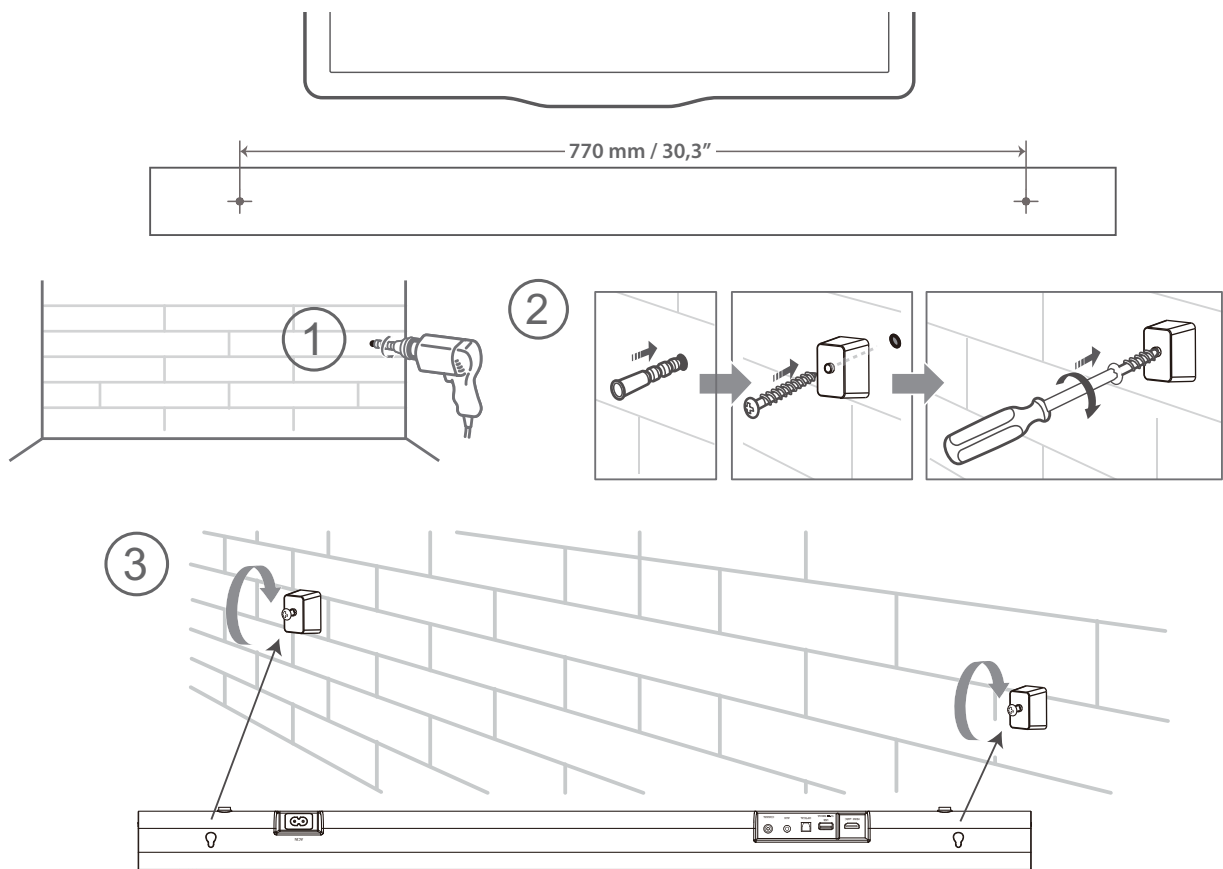

4.5 Montar os Altifalantes Traseiros Surround na Parede

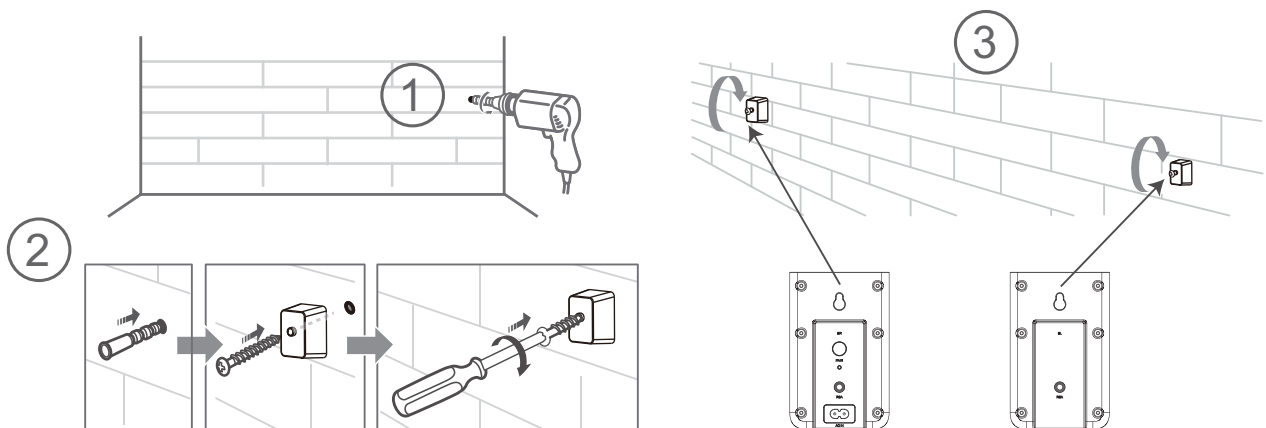

5. Ligações

5.1 Dolby Atmos®

Dolby Atmos® oferece-lhe uma experiência de audição imersiva ao transmitir o som num espaço tridimensional e toda a riqueza, clareza e potência do som Dolby. Para mais informações, visite dolby.com/technologies/dolby-atmos.

5.2 DTS:X

DTS:X, o som de borda não fica mais constrangido pela colocação dos altifalantes numa posição fixa ou por sinais específicos de canal. Pode ser depurado com flexibilidade, de acordo com o ambiente de reprodução para obter o melhor desempenho de som neste ambiente.

Para utilizar Dolby Atmos® / DTS:X

Dolby Atmos® / DTS:X está disponível no modo HDMI eARC/ARC. Para ver detalhes sobre a ligação, consulte “**Ligação HDMI**”. **HDMI eARC/ARC**.

1. Para utilizar Dolby Atmos® / DTS:X modo, A sua TV tem de suportar Dolby Atmos® / DTS:X ou HDMI Passagem de áudio.
2. Certifique-se de que “Bitstream”, “RAW” ou “No Encoding” estão selecionados para o fluxo de bits em saída de áudio do dispositivo externo ligado (por ex. Blu-ray DVD player, TV, etc.).
3. Quando acede a Formato Dolby Atmos / DTS:X / Dolby Digital / PCM, a barra de som irá mostrar DOLBY ATMOS / DTS:X / DOLBY AUDIO / PCM AUDIO.

5.3 Utilizar a tomada HDMI eARC

Utilizar HDMI para ligar a barra de som, equipamento AV e a TV:

eARC/ARC (Canal de retorno áudio)

A função eARC/ARC (Canal de retorno de áudio) permite-lhe enviar o áudio da sua TV compatível com ARC para a barra de som através de apenas uma ligação HDMI. Para desfrutar da função ARC, certifique-se de que a sua TV é conforme HDMI-CEC e ARC e que está devidamente configurada. Quando configurado corretamente, pode utilizar o controlo remoto da sua TV para ajustar a saída de volume (VOL +/- e MUTE) da barra de som.

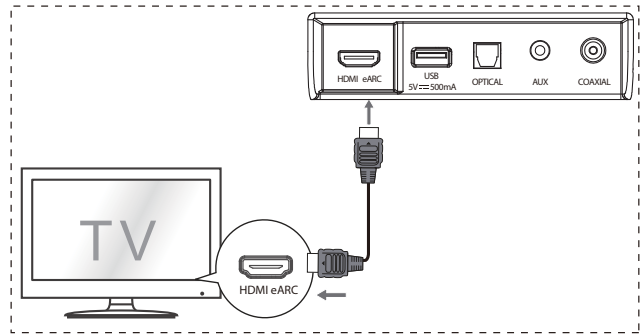

- Ligue o cabo HDMI a partir da tomada **HDMI eARC** do aparelho à tomada HDMI da sua TV compatível com ARC. Prima então no controlo remoto para selecionar **HDMI eARC**.

Dicas:

- A sua TV deve suportar a função HDMI-CEC e ARC. HDMI-CEC e ARC devem estar definidos para Ligado.
- O método de configuração de HDMI-CEC e ARC pode diferir, dependendo da TV. Para detalhes sobre a função ARC, consulte o manual do proprietário.
- ARC só funciona com dispositivos que tenham suporte HDMI ARC assim como um cabo HDMI 1.4 (e superior).

5.4 Utilizar a tomada OPTICAL

- Ligue o cabo ÓTICO à tomada OPTICAL OUT da TV e à tomada **OPTICAL** no aparelho.

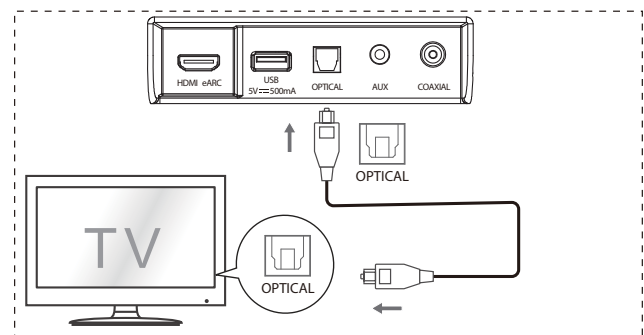

5.5 Ligar uma tomada AUX

- A Utilize um cabo de áudio RCA para 3,5 mm para ligar as tomadas de saída áudio da TV à tomada **AUX** no aparelho.
- B Utilize um cabo de 3,5 mm para 3,5 mm para ligar a tomada **AUX** da TV ou de dispositivo áudio externo à tomada **AUX** no aparelho.

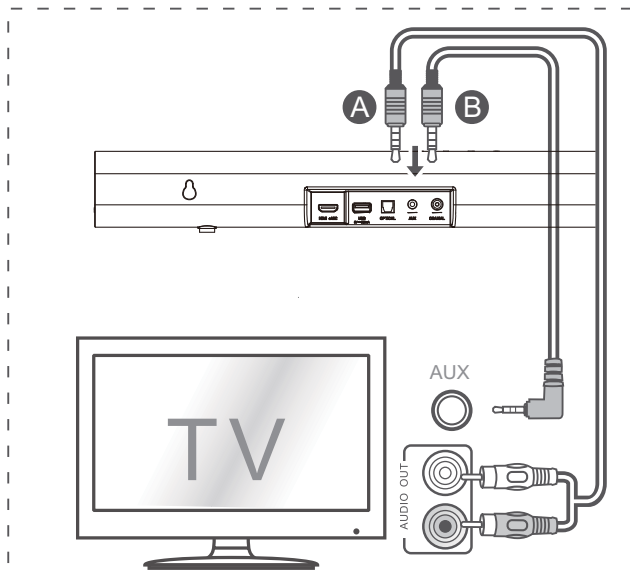

5.6 Utilizar a tomada COAXIAL

- Também pode utilizar o cabo COAXIAL para ligar à tomada COAXIAL OUT (saída coaxial) da TV e à tomada COAXIAL no aparelho.

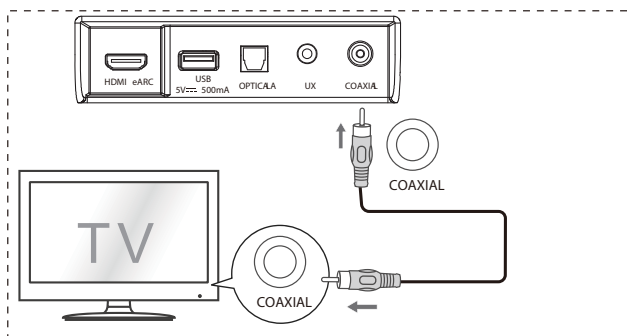

Dica: O aparelho pode não conseguir decodificar todos os formatos de áudio digital da fonte de entrada. Neste caso, o aparelho irá ficar silenciado. NÃO se trata de um defeito. Certifique-se de que a definição de áudio da fonte de entrada (por ex. televisão, consola de jogos, leitor de DVD, etc.) está definida para **PCM** ou **Dolby Digital** (Consulte o manual do utilizador do aparelho da fonte de entrada para ver os detalhes de definição de áudio) com entrada HDMI / OPTICAL / COAXIAL.

5.7 Ligar à alimentação

- **Risco de danos ao produto!**
- Certifique-se de que a tensão da fonte de alimentação corresponde à tensão impressa na parte traseira ou inferior do aparelho.
- Antes de ligar o cabo elétrico, certifique-se de que concluiu todas as outras ligações.
- **Barra de som**
Ligue o cabo elétrico da tomada AC IN, do aparelho principal e depois ligue a uma tomada elétrica na parede.
- **Subwoofer**
Ligue o cabo elétrico da tomada AC IN, do subwoofer e depois ligue a uma tomada elétrica na parede.
- **Altifalantes Traseiros Surround**
Ligue o cabo elétrico à tomada AC IN dos altifalantes traseiros surround (SR) e depois a uma tomada elétrica.

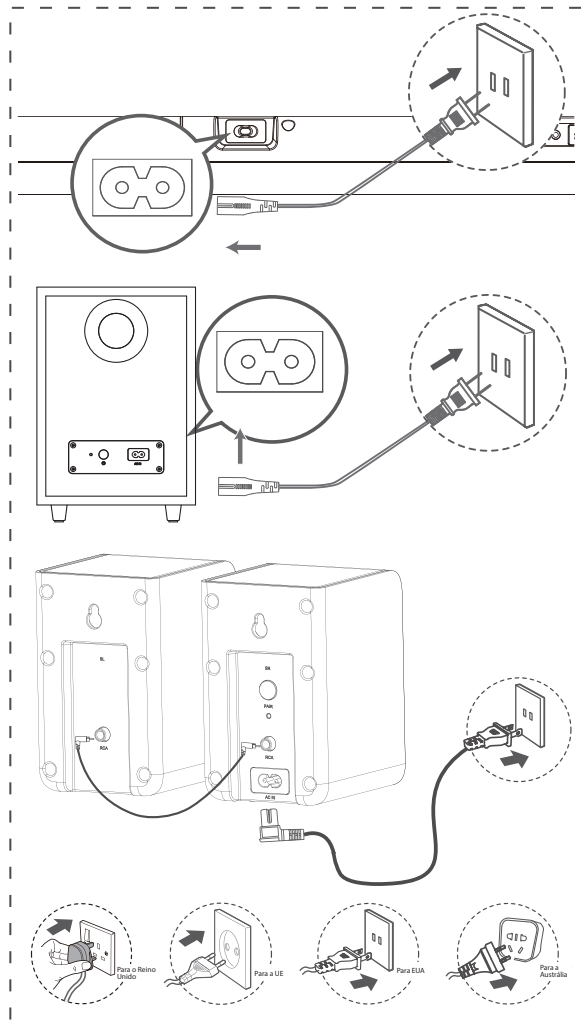

* A quantidade de cabo elétrico e de ficha variam de acordo com a região.

EN

FR

ES

PT

5.8 Emparelhar com Subwoofer e os Altifalantes Traseiros Surround

Emparelhamento automático

O Subwoofer, os altifalantes traseiros surround e a barra de som irão automaticamente emparelhar quando estão ligados à tomada elétrica e estão ligados. Não é necessário nenhum cabo para ligar os três aparelhos.



- Determine o estado com base no indicador do subwoofer sem fios e dos altifalantes traseiros surround sem fios.

Estado LED	Estado
Intermitente rápido	Subwoofer e altifalantes traseiros surround em modo emparelhar
Constante ligado	Ligado/Emparelhado com êxito
Intermitente lento	Ligado/Emparelhar falhou

NOTAS:

- Não prima a tecla PAIR na traseira do subwoofer nem a tecla PAIR nos altifalantes traseiros surround (SR), exceto para emparelhar manual.
- Se o emparelhamento automático falhar, emparelhe o subwoofer e os altifalantes traseiros surround com o aparelho principal manualmente.

Emparelhar manual

1. Certifique-se de que todos os cabos estão devidamente ligados e que o aparelho principal está em modo Standby.
2. Prima a tecla  no aparelho ou no controlo remoto para ligar o aparelho principal.
3. Prima a tecla  no aparelho ou no controlo remoto durante 3 segundos para aceder ao modo Emparelhar. O ecrã irá mostrar "SW Pairing".
4. Mantenha premida a tecla PAIR na traseira do subwoofer ou a tecla PAIR nos altifalantes traseiros surround (SR) durante 2 segundos. O subwoofer e os altifalantes traseiros surround irão entrar em modo emparelhar e os indicadores no subwoofer e nos altifalantes traseiros surround irão piscar rapidamente.
5. Depois da ligação sem fios bem sucedida, os indicadores de emparelhado acendem-se e o visor no aparelho principal mostra "SW_IN".
6. Se o indicador de emparelhado piscar lentamente, a ligação sem fios falhou. Desligue o cabo do subwoofer e depois o cabo dos altifalantes traseiros surround, volte a ligar os cabos principais após 3 minutos. Repita os passos 1 ~ 4.



NOTAS:

- Se a ligação sem fio falhar, verifique se existe um objeto ou interferência forte (por ex., interferência de um aparelho elétrico) próximo da localização. Remova esses objetos ou interferências fortes e repita os procedimentos acima.
- O subwoofer e os altifalantes traseiros surround devem estar a 6 metros (18 pés) de distância da barra de som, numa área aberta.
- Se o aparelho principal estiver em modo Ligado e não estiver ligado ao subwoofer e aos altifalantes traseiros surround, os indicadores no subwoofer e nos altifalantes traseiros surround (SR) piscam lentamente. Siga os passos 1 ~ 4 acima para emparelhar o subwoofer e os altifalantes traseiros surround com o aparelho principal.

6. Funcionamento básico

6.1 Standby/Ligado

Quando liga pela primeira vez a unidade principal à tomada elétrica, a unidade principal fica em modo STANDBY.

- Prima a tecla  na unidade ou no controlo remoto para LIGAR a unidade.
- Prima novamente a tecla  para voltar a colocar a unidade em modo STANDBY.
- Desligue a ficha da tomada elétrica se pretender DESLIGAR a unidade por completo.

6.2 Funcionalidade Auto-Standby / Auto-Ativar



- **[Auto-Standby]** A sua barra de som foi programada para entrar automaticamente em modo STANDBY quando não é detetado áudio durante 15 minutos. Por exemplo, isto deve ocorrer quando pausa a reprodução ou se a barra de som for deixada ligada acidentalmente.
- **[Auto-Ativar]** Se uma TV ou um dispositivo externo estiverem ligados (modo HDMI eARC/OPTICAL/COAXIAL), o aparelho liga-se automaticamente quando a TV ou o dispositivo externo são ligados.

Para desativar esta funcionalidade, siga os passos abaixo:

1. Durante o modo LIGADO, aponte o controlo remoto para a barra de som, mantenha premida a tecla  durante 3 segundos para abrir o menu.

- O visor do aparelho irá mostrar "MENU".
- 2. Prima ►► 6 vezes seguidas, o visor mostra: **Auto Wake [ON / OFF]**. Ou prima ►► 7 vezes seguidas e o visor mostra: **Auto Standby [ON / OFF]**.
- 3. Selecione o conteúdo com a tecla **VOL +/-** no controlo remoto e prima ►► para confirmar a sua seleção e sair da configuração.
- Repetir estes passos irá alternar a posição da funcionalidades para "LIGADO" e "DESLIGADO".

6.3 Selecionar modos

- Prima a tecla  (SOURCE) repetidamente no aparelho ou na tecla SOURCE no controlo remoto para selecionar o modo **OPTICAL**, **COAXIAL**, **HDMI eARC**, **BT**(Bluetooth), **USB** e **AUX**.
- Prima  no controlo remoto para selecionar o modo **BT** (Bluetooth).
- O modo selecionado será exibido no ecrã.

Visor	Modo
E ARC	HDMI eARC
ARC	HDMI ARC
OPT	OPTICAL
COAX	COAXIAL
BT_IN NO BT	Bluetooth Ligado Não ligado
USB NO USB	USB Nenhum USB ligado
AUX	AUX

6.4 Ajustar o nível de Baixos/Agudos



- Prima os botões **BASS +/-** no controlo remoto para ajustar o nível de baixos (baixos +5 / baixos -5).
- Prima os botões **TREBLE +/-** no controlo remoto para ajustar o nível de agudos (agudos +5 / agudos -5).

6.5 LIGAR/DESLIGAR o som surround

- Prima **SURR** no controlo remoto para ligar o som surround. Prima novamente esta tecla para desligar o som surround.

6.6 Ajustar o Volume da Barra de Som

- Prima as teclas **+ / -** no aparelho ou **VOL+ /VOL-** no controlo remoto para ajustar o volume.

- Se pretender desligar o som, prima a tecla  (MUDO) no controlo remoto. Prima novamente a tecla  (MUDO) ou prima **VOL+ /VOL-** para retomar a audição normal.
- No modo BT/USB se o aparelho principal estiver mudo, prima ►► 2 vezes e pode retomar a audição normal.

6.7 Ajustar o Volume de Surround

- 1 Quando o altifalante surround está ligado, mantenha premida a tecla **SURR** durante 3 segundos para o visor mostrar "SUR-0".
- 2 Prima então as teclas **VOL+ /VOL-** para aumentar ou reduzir o volume do altifalante surround (SUR +5 ~ SUR -5).
- Após cerca de 3 segundos, o aparelho sai da definição de volume surround. O ecrã vai exibir modo atualmente selecionado. Agora pode premir VOL +/- para ajustar o volume.

6.8 Ajustar a luminosidade

- Prima as teclas **DIMMER +/-** no controlo remoto para selecionar o nível de luminosidade.

6.9 Selecionar o Efeito Equalizador (EQ)

- Durante a reprodução, prima a tecla **EQ** no controlo remoto para selecionar os equalizadores predefinidos: **MUSIC**, **MOVIE**, **NEWS**, **SPORT**, **NIGHT**, **GAME**, **AI EQ**.

6.10 Definir o Atraso de Áudio (AV SYNC)

- O processamento da imagem de vídeo por vezes demora mais do que o tempo para processar o sinal de áudio. Isto chama-se "em diferido". A funcionalidade Atraso de Áudio está concebida para solucionar este atraso.
- Defina o atraso de áudio, apenas para o modo de reprodução atual. (Como facultado no modo de atraso áudio HDMI ARC, o modo de atraso só é válido para HDMI ARC).
- Por predefinição, o atraso de áudio está definido para 00.

 - 1 Durante o modo Ligado, mantenha premidas as teclas ►► durante 3 segundos para abrir o menu e prima então a tecla ►► 9 vezes seguidas. O visor do aparelho irá mostrar "LT 00".
 - 2 Prima as teclas **VOL+/-** e irá ter um salto de frequência de 10 ms para ajustar o tempo de atraso. Defina no máximo um atraso de 200 ms.
 - 3 Prima a tecla ►► ou aguarde 10 segundos para sair.

Dicas:

- Intervalo de ajuste: [00 ~ 200 ms]
- A definição de atraso de áudio só é válida para áudio digital (por ex. HDMI eARC, COAXIAL, OPTICAL).

7. Operação DTS:X

7.1 Funcionalidades DRC / Dialog Control / Neural:X / Virtual:X

As tecnologias DTS:X® oferecem aos utilizadores efeitos surround virtuais de multi-canais virtuais, ao criar um volume de áudio imersivo.

- Durante o modo LIGADO, aponte o controlo remoto para a barra de som, mantenha premida a tecla ►|| durante 3 segundos para abrir o menu.
- O visor do aparelho irá mostrar "MENU".

Definição do nível DRC:

- Prima ►|| 10 vezes seguidas, o visor mostra: DRC 0/1/2

Ajustar o Nível de Controlo de Diálogo:

- Prima ►|| 11 vezes seguidas, o visor mostra: DCL 0/1/2/3/4/5/6

Definição Neural:X:

- Prima ►|| 12 vezes seguidas, o visor mostra: Neural X ON / OFF.

Definição Virtual:X:

- Prima ►|| 13 vezes seguidas, o visor mostra: VIRTUAL X ON / OFF.

Nota:

As operações acima são principalmente para requisitos de conformidade DTS e apenas a Definição Virtual:X está aberta ao consumidor.

8. Funcionamento OPTICAL / COAXIAL / HDMI eARC / AUX

- 1 Certifique-se de que o aparelho está ligado à TV ou a qualquer outro aparelho de entrada.
- 2 Prima repetidamente a tecla ⇨ no aparelho ou no controlo remoto para selecionar o modo **OPTICAL**, **COAXIAL**, **HDMI eARC**, **BT**, **USB**, **AUX**.
- 3 Opere o seu equipamento áudio diretamente

para as funcionalidades de reprodução.

- 4 Prima a tecla **VOL +/-** para ajustar o volume para o nível desejado.

Dicas:

- O aparelho pode não conseguir descodificar todos os formatos de áudio digital da fonte de entrada. Neste caso, o aparelho irá ficar silenciado. NÃO se trata de um defeito. Certifique-se de que a definição de áudio da fonte de entrada (por ex. televisão, consola de jogos, leitor de DVD, etc.) está definida para **PCM** ou **Dolby Digital** (Consulte o manual do utilizador do aparelho da fonte de entrada para ver os detalhes de definição de áudio) com entrada HDMI eARC / OPTICAL / COAXIAL.
- Quando seleciona um formato de áudio diferente, o aparelho irá exibir o seguinte:

Formato de entrada	Surround Ligar/ Desligar	Visor
Dolby Digital	Ligar	DOLBY SURROUND
Dolby Digital	Desligado	DOLBY AUDIO
Dolby Digital Plus - Atmos	-	DOLBY ATMOS
Dolby Digital Plus	Ligar	DOLBY SURROUND
Dolby Digital Plus	Desligado	DOLBY AUDIO
Dolby TrueHD - Atmos	-	DOLBY ATMOS
Dolby TrueHD	Ligar	DOLBY SURROUND
Dolby TrueHD	Desligado	DOLBY AUDIO
Dolby MAT - Atmos	-	DOLBY ATMOS
Dolby MAT	Ligar	MPCM
Dolby MAT	Desligado	MPCM
PCM	Ligar	DOLBY SURROUND



DTS	DTS
DTS Discrete Surround	DTS
DTS-ES 6.1 Matrix	DTS
DTS-ES 6.1 Discrete	DTS
DTS 96/24	DTS
DTS 96/24 ES Matrix	DTS
DTS Express	DTS
DTS-ES 8-Channel Discrete	DTS
DTS-HD High Resolution	DTS-HD
DTS-HD Master Audio	DTS-HD
DTS:X	DTS:X
DTS:X Master Audio	DTS:X

9. Funcionamento de Bluetooth

9.1 Emparelhar dispositivos com funcionalidade Bluetooth

A primeira vez que liga o seu dispositivo Bluetooth a este leitor, terá de emparelhar o seu equipamento com este leitor.

Notas:

- O alcance operacional entre esta unidade e um dispositivo Bluetooth é de aproximadamente 8 metros (sem qualquer objeto entre o equipamento Bluetooth e a unidade).
 - Antes de ligar um dispositivo Bluetooth a este equipamento, garanta que sabe as capacidades do dispositivo.
 - Não garantimos a compatibilidade com todos os dispositivos Bluetooth.
 - Qualquer obstáculo entre este equipamento e um dispositivo Bluetooth pode reduzir o alcance operacional.
 - Se a força do sinal for fraca, o seu recetor Bluetooth pode desligar-se, mas irá automaticamente voltar a entrar em modo de emparelhar.
- 1 Durante o modo LIGADO, prima a tecla  repetidamente no aparelho ou a tecla  no controlo remoto para selecionar o modo Bluetooth. "NO BT" será exibido no ecrã se o aparelho não estiver emparelhado com nenhum dispositivo Bluetooth.
 - 2 Ative o seu dispositivo Bluetooth e selecione o modo de pesquisa. "Hisense AX5100G" irá surgir na lista de dispositivos Bluetooth.
 - Se não conseguir encontrar o aparelho, mantenha premida a tecla  no modo BT durante 2 segundos para tornar o aparelho pesquisável. O ecrã vai exibir "BT Pairing" e irá ouvir o som de indicação do aparelho.
 - 3 Selecione "Hisense AX5100G" na lista para emparelhar. Após emparelhar com êxito, irá ouvir o sinal de indicação a partir do aparelho e o painel de exibição mostra "BT_IN".
 - 4 Reproduzir música a partir do dispositivo Bluetooth ligado.

Para desligar a função Bluetooth, pode:

- Alterar para outra função no dispositivo.
- Desativar a BT função do seu dispositivo Bluetooth. O dispositivo Bluetooth será

desligado do aparelho após a indicação áudio.



- Mantenha premida a tecla  2 segundos.

Dicas:

- Insira "0000" como seja, se necessário.
- Se nenhum outro dispositivo Bluetooth emparelhar com este aparelho em 2 minutos, o aparelho volta a ligar à ligação anterior.
- O aparelho também será desligado quando o seu dispositivo for movido para fora do alcance operacional.
- Se pretender voltar a ligar o seu dispositivo a este aparelho, coloque-o dentro do alcance operacional.
- Se o dispositivo for movido além do alcance operacional, quando retorna ao alcance, verifique se continua ligado à unidade.
- Se a ligação se perder, siga as instruções acima para emparelhar o seu dispositivo de novo com o aparelho.

9.2 Ouvir música a partir do dispositivo Bluetooth

- Se o dispositivo Bluetooth ligado suportar o Perfil de distribuição de áudio avançado (A2DP), pode ouvir a música guardada no dispositivo através da barra de som.
 - Se o dispositivo também suportar o Perfil de controlo remoto de vídeo e áudio (AVRCP), pode utilizar o controlo remoto da soundbar para reproduzir a música guardada no dispositivo.
1. Emparelhar o seu equipamento com o aparelho.
 2. Reproduzir música através do seu equipamento (se suportar A2DP).
 3. Utilizar o controlo remoto fornecido para controlar a reprodução (se suportar AVRCP).

	Iniciar, pausar ou retomar a reprodução.
	Saltar para a faixa anterior ou seguinte.

EN

FR

ES

PT

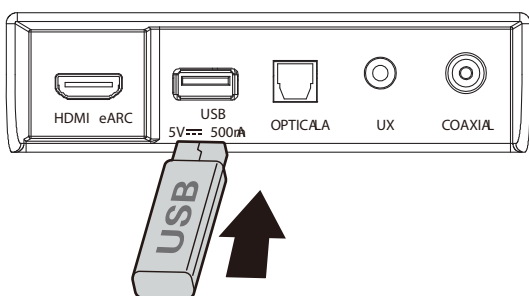

10. Funcionamento USB

1 Insira um dispositivo USB.



2 Pressione a tecla  repetidamente no aparelho ou no controle remoto para selecionar ou modo **USB**.

3 Durante a reprodução:

	Iniciar, pausar ou retomar a reprodução.
	Saltar para a faixa anterior ou seguinte.

Dicas:

- O equipamento suporta dispositivos USB com até 32 GB de memória.
- Este produto pode não ser compatível com determinados tipos de dispositivos de armazenamento USB.
- Se utilizar um cabo de extensão USB, um hub USB ou um leitor de cartões multifunções USB, o dispositivo de armazenamento USB pode não ser reconhecido.
- Não remova o dispositivo de armazenamento USB enquanto está a ler ficheiros.
- O anfitrião de alta velocidade USB integrado para aplicações USB não deve exceder os 6,5 Mbps.
- Para o ficheiro em formato FLAC, o tamanho máx. do bloco é 8107/8109 e pode suportar no máximo 4608.

Formatos USB suportados:

Extensão	Codec	Taxa de amostragem	Bitrato
*.mp3	MPEG - 1 Layer1/2/3	32 kHz ~ 48 kHz	32 kbps ~ 320 kbps
	MPEG - 2 Layer1/2/3	16 kHz ~ 24 kHz	8 kbps ~ 160 kbps
	MPEG - 2.5 Layer3	8 kHz ~ 12 kHz	
*.wma	WMA7/8/9/STD	8 kHz ~ 48 kHz	≤ 320 kbps
*.aac	AAC	8 kHz ~ 96 kHz	≤ 1728 kbps
	AAC-LC		
	HE-AAC		
*.ogg	Vorbis codec	8 kHz ~ 48 kHz	≤ 500 kbps
*.flac	-	8 kHz ~ 192 kHz	≤ 9 Mbps
*.wav	PCM, LPCM, IMA_ADPCM, MPEG, ALAW, MULAW	8 kHz ~ 192 kHz	≤ 9 Mbps
*.AIFF	PCM, ALAW, MULAW	8 kHz ~ 192 kHz	≤ 9 Mbps

- Apenas o formato USB tipo FAT 32 é suportado para ligação de dispositivo de armazenamento USB.
- para ficheiros de áudio *.ogg, apresentamos abaixo os formatos não suportados:
 - 1). block size 0 < 64 block size 0 > 2048; 2). block size 1 < 64 , block size 1 > 4096; 3). codebook counter > 64; 4). codebook entry > 640; 5). floor counter > 4; 6). floor type 0; 7). residua counter > 4; 8). dimension != 2; 9). mapping counter > 2; 10). mode couter > 2.
- Para o ficheiro em formato FLAC, o tamanho máx. do bloco é 8107/8109 e pode suportar no máximo 4608.

11. Menu Configuração

1. Durante o modo Ligado, mantenha premida a tecla ►|| durante 3 segundos para abrir o menu.
 2. Selecione o conteúdo com as teclas ◀◀/▶▶.
 3. Altere os valores iniciais para cada definição com as teclas VOL +/-.
 4. Prima a tecla ►|| para confirmar a sua seleção e sair das definições.
- Se não for premido qualquer tecla dentro de 10 segundos, o sistema sai automaticamente do menu.

Visor (prima ◀◀/▶▶)	Descrição (prima VOL +/-)
1 MUSIC	Selecionar o Efeito Equalizador (EQ). (MUSIC, MOVIE, NEWS, SPORT, NIGHT, GAME, AI EQ)
2 SUR ON	Alterar Som surround [LIGADO / DESLIGADO]
3 BAS 0	Ajustar o nível de Baixos
4 TRE 0	Ajustar o nível de Agudos
5 DIM H	Ajustar a luminosidade (Sair do menu para efetivar)
6 AUTO WAKE OFF	Alterar Ativar Auto [LIGADO / DESLIGADO]
7 AUTO STANDBY ON	Alterar Standby automático [LIGADO / DESLIGADO]
8 BEEP ON	Alterar Apito [LIGADO / DESLIGADO]
9 LT 00	Definir o Atraso de Áudio (AV SYNC)
10 DRC 0	Ajustar Nível DTS DRC: DRC 0/1/2
11 DCL 0	Ajustar Nível de Controlo de Diálogo DTS: DCL 0/1/2/3/4/5/6
12 DTS NEURAL ON	Interruptor: DTS Neural [LIGADO / DESLIGADO]
13 DTS VIRTUAL X	Interruptor: DTS Virtual:X [LIGADO / DESLIGADO]
14 BASS BOOST ON	Interruptor: BassBoost [LIGADO / DESLIGADO]

12. Resolução de problemas

Para manter a garantia válida, nunca tente reparar você mesmo o sistema. Se encontrar problemas quando utiliza este equipamento, reveja o seguinte antes de solicitar a reparação.



Sem alimentação

- Certifique-se de que o cabo CA do equipamento está devidamente ligado.
- Certifique-se de que há corrente na tomada elétrica.
- Prima a tecla standby para ligar o equipamento.

O controlo remoto não funciona

- Antes de premir qualquer tecla de controlo da reprodução, primeiro selecione a entrada correta.
- Reduza a distância entre o controlo remoto e o equipamento.
- Insira a pilha com as polaridades (+/-) alinhadas, conforme indicado.
- Troque as pilhas.
- Direcione o controlo remoto diretamente para o sensor na frente do equipamento.

Sem som

- Certifique-se de que o aparelho não está silenciado. Prima  ou VOL+/VOL- para retomar a audição normal.
- Prima a tecla  no aparelho ou no controlo remoto para colocar a barra de som em modo standby. Prima então novamente a tecla  para ligar a barra de som.
- Desligue a barra de som e o subwoofer da tomada elétrica e volte a ligar. Ligar a barra de som.
- Certifique-se de que a definição de áudio na fonte de entrada (por ex. TV, consola de jogos, leitor DVD, etc.) está definido para o modo PCM ou Dolby Digital enquanto utiliza a ligação digital (por ex. HDMI, OPTICAL, COAXIAL).
- O subwoofer está fora do alcance, aproxime o subwoofer da barra de som. Certifique-se de que o subwoofer está a 5 m da barra de som (quanto mais perto melhor).
- A barra de som pode ter perdido a ligação com o subwoofer. Repare os aparelhos ao

seguir os passos na secção “Emparelhar o Subwoofer sem fios com a Barra de som”.

- O aparelho pode não conseguir decodificar todos os formatos de áudio digital da fonte de entrada. Neste caso, o aparelho irá ficar silenciado. NÃO se trata de um defeito. O dispositivo não está mudo.

Não encontro o nome Bluetooth deste equipamento no meu dispositivo Bluetooth

- Certifique-se de que a função Bluetooth está ativa no seu dispositivo Bluetooth.
- Certifique-se de que emparelhou o equipamento com o seu dispositivo Bluetooth.

Tem uma função de desligar de 15 minutos, um dos requisitos da norma ERP II para economizar energia

- Quando o nível do sinal de entrada externa do equipamento é demasiado baixo, o equipamento desliga-se automaticamente dentro de 15 minutos. Aumente o nível de volume do seu equipamento externo.
- Para uma informação de equipamento mais ligada em rede, consulte <https://hisense.fr/cat-produit/barres-de-son/>

O subwoofer está em pausa ou o indicador do subwoofer não se acende.

- Desligue o cabo elétrico da tomada elétrica e volte a ligar após 4 minutos para redefinir o subwoofer.

13. Especificações

EN

FR

ES

PT

Nome do modelo	AX5100G
Soundbar	
Fonte de alimentação	AC 100 - 240 V ~ 50/60 Hz
Consumo elétrico	20 W
Potência em standby	< 0,50 W
Porta USB para reprodução Compatibilidade USB Suporte de reprodução USB / formatos de ficheiro	5 V $\overline{=}$ 500 mA Hi-Speed USB (2.0) / FAT32 / FAT16 32 GB (max) , WAV/WMA/MP3/FLAC/ALAC
Dimensões (L x A x P)	920 x 60 x 90 mm / 36,2" x 2,4" x 3,5"
Peso líquido	2,62 kg
Resposta de frequência	120 Hz ~ 20 kHz
Temperatura de funcionamento	0 °C - 45 °C
Especificação sem fios	
Versão Bluetooth / perfis Alcance de frequência Bluetooth Potência máx. de transmissão Bluetooth (EIRP)	V5.3 2400 MHz ~ 2483,5 MHz \leq 10 dBm
Tipo de modulação	GFSK, $\pi/4$ DQPSK, 8DPSK
Subwoofer	
Fonte de alimentação	AC 100 - 240 V ~ 50/60 Hz
Consumo elétrico	15 W
Potência em standby	< 0,50 W
Dimensões (L x A x P)	214 x 294 x 304 mm / 8,4" x 11,6" x 12"
Peso líquido	5,24 kg
Resposta de frequência	40 Hz ~ 120 Hz
Surround	
Fonte de alimentação	AC 100 - 240 V ~ 50/60 Hz
Consumo elétrico	10 W
Potência em standby	< 0,50 W
Dimensões (L x A x P)	91 x 144 x 109 mm / 3,6" x 5,7" x 4,3"
Peso líquido	1,33 kg
Resposta de frequência	120 Hz ~ 20 kHz
Amplificador (Potência Áudio Máx.)	
Total	340 W
Unidade Principal	160 W
Subwoofer	120 W
Surround	60 W
Controlo remoto	
Distância/Ângulo	19,7 pés (6 m) / 30°
Tipo de pilhas	AAA (1,5 V x 2)

Hisense

AX5100G



06053

Made in China